

AV RECEIVER

Operating Instructions

GB

Manual de instrucciones

ES

Istruzioni per l'uso

IT

To cancel the demonstration (Demo) display, see page 14.

For the connection/installation, see page 23.

Para cancelar la pantalla de demostración (Demostración), consulte la página 14.

Para la conexión/instalación, consulte la página 24.

Per annullare la dimostrazione (Dimostrazione), vedere a pagina 14.

Per l'installazione e i collegamenti, consultare pagina 24.



* 4 7 4 0 8 8 5 4 3 * (1)

For safety, be sure to install this unit in the dashboard of the car as the rear side of the unit becomes hot during use.
For details, see "Connection/Installation" (page 23).

The nameplate indicating operating voltage, etc., is located on the bottom of the chassis.

Warning

To prevent fire or shock hazard, do not expose the unit to rain or moisture.

To avoid electrical shock, do not open the cabinet. Refer servicing to qualified personnel only.

Made in Thailand

Notice for customers: the following information is only applicable to equipment sold in countries applying EU directives and/ or UK applying relevant statutory requirements

This product has been manufactured by or on behalf of Sony Corporation.

EU Importer: Sony Europe B.V.

Inquiries to the EU Importer or related to product compliance in Europe should be sent to the manufacturer's authorized representative, Sony Belgium, bijkantoor van Sony Europe B.V., Davincilaan 7-D1, 1930 Zaventem, Belgium.



Hereby, Sony Corporation declares that this equipment is in compliance with Directive 2014/53/EU.

The full text of the EU declaration of conformity is available at the following internet address:
<https://compliance.sony.eu>

Hereby, Sony Corporation declares that this equipment is in compliance with the UK relevant statutory requirements.

The full text of the declaration of conformity is available at the following internet address:
<https://compliance.sony.co.uk>

This equipment is intended to be used with the approved version(s) of software that are indicated in the EU Declaration of Conformity.

The software loaded on this equipment is verified to comply with the essential requirements of the Directive 2014/53/EU.

The software version can be checked in the firmware version setting item of the general settings menu.

The validity of the CE marking is restricted to only those countries where it is legally enforced, mainly in the countries EEA (European Economic Area) and Switzerland. The validity of the UKCA marking is restricted to only those countries where it is legally enforced, mainly in the UK.



Disposal of waste batteries and electrical and electronic equipment (applicable in the European Union and other countries with separate collection systems)

This symbol on the product, the battery or on the packaging indicates that the product and the battery shall not be treated as household waste. On certain batteries this symbol might be used in combination with a chemical symbol. The chemical symbol for lead (Pb) is added if the battery contains more than 0.004% lead. By ensuring that these products and batteries are disposed of correctly, you will help to prevent potentially negative consequences for the environment and human health which could be caused by inappropriate waste handling. The recycling of the materials will help to conserve natural resources. In case of products that for safety, performance or data integrity reasons require a permanent connection with an incorporated battery, this battery should be replaced by qualified service staff only. To ensure that the battery and the electrical and electronic equipment will be treated properly, hand over these products at end-of-life to the appropriate collection point for the recycling of electrical and electronic equipment. For all other batteries, please view the section on how to remove the battery from the product safely. Hand the battery over to the appropriate collection point for the recycling of waste batteries. For more detailed information about recycling of this product or battery, please contact your local Civic Office, your household waste disposal service or the shop where you purchased the product or battery.

Warning if your car's ignition has no ACC position

Do not install this unit in a car that has no ACC position. The display of the unit does not turn off even after turning the ignition off, and this causes battery drain.

Disclaimer regarding services offered by third parties

Services offered by third parties may be changed, suspended, or terminated without prior notice. Sony does not bear any responsibility in these sorts of situations.

Important notice

Caution

IN NO EVENT SHALL SONY BE LIABLE FOR ANY INCIDENTAL, INDIRECT OR CONSEQUENTIAL DAMAGES OR OTHER DAMAGES INCLUDING, WITHOUT LIMITATION, LOSS OF PROFITS, LOSS OF REVENUE, LOSS OF DATA, LOSS OF USE OF THE PRODUCT OR ANY ASSOCIATED EQUIPMENT, DOWNTIME, AND PURCHASER'S TIME RELATED TO OR ARISING OUT OF THE USE OF THIS PRODUCT, ITS HARDWARE AND/OR ITS SOFTWARE.

Dear customer, this product includes a radio transmitter.

According to UNECE Regulation no. 10, a vehicle manufacturers may impose specific conditions for installation of radio transmitters into vehicles.

Please check your vehicle operation manual or contact the manufacturer of your vehicle or your vehicle dealer, before you install this product into your vehicle.

Emergency calls

This BLUETOOTH car handsfree and the electronic device connected to the handsfree operate using radio signals, cellular, and landline networks as well as user-programmed function, which cannot guarantee connection under all conditions.

Therefore do not rely solely upon any electronic device for essential communications (such as medical emergencies).

On BLUETOOTH communication

- Microwaves emitting from a BLUETOOTH device may affect the operation of electronic medical devices. Turn off this unit and other BLUETOOTH devices in the following locations, as it may cause an accident.
 - where inflammable gas is present, in a hospital, train, airplane, or petrol station
 - near automatic doors or a fire alarm
- This unit supports security capabilities that comply with the BLUETOOTH standard to provide a secure connection when the BLUETOOTH wireless technology is used, but security may not be enough depending on the setting. Be careful when communicating using BLUETOOTH wireless technology.
- We do not take any responsibility for the leakage of information during BLUETOOTH communication.

If you have any questions or problems concerning your unit that are not covered in this manual, consult your nearest Sony dealer.

Table of Contents

Warning	2
Guide to Parts and Controls	5

Getting Started

Performing Initial Settings	7
Preparing a BLUETOOTH Device	7
Connecting a USB Device	8
Connecting Other Portable Audio Device	8
Connecting Rear View Camera	8

Listening to the Radio

Listening to the Radio	9
Using Tuner Option Functions	9

Playback

Playing a USB Device	10
Playing a BLUETOOTH Device	10
Searching and Playing Tracks	10
Other Settings During Playback	11

Handsfree Calling

Receiving a Call	11
Making a Call	11
Available Operations During a Call	12

Useful Functions

Apple CarPlay	13
Using Gesture Command	13

Settings

Basic Setting Operation	14
General Settings (General)	14
Sound Settings (Sound)	15
Visual Settings (Visual)	15
BLUETOOTH Settings (Bluetooth)	15

Additional Information

Updating the Firmware	16
Precautions	16
Specifications	18
Troubleshooting	19
Messages	21

Connection/Installation

Cautions	23
Parts List for Installation	23
Connection	24
Installation	27

Guide to Parts and Controls

Main unit

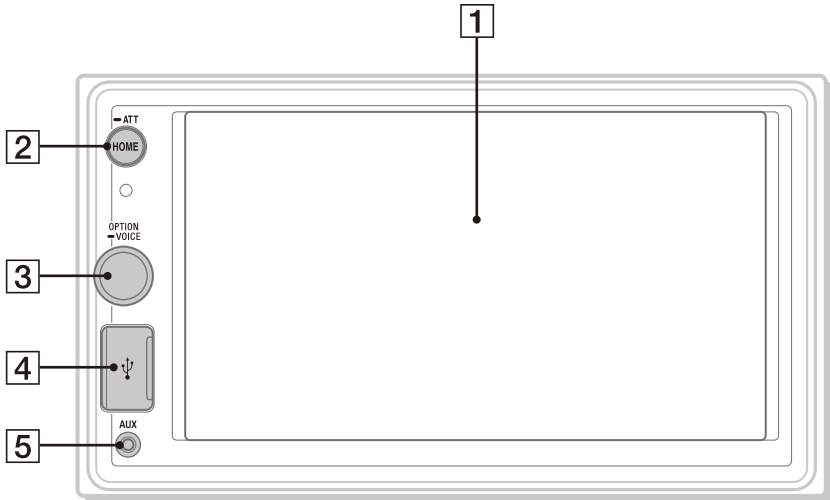

1 Display/touch panel

2 HOME

Open the HOME menu.

ATT (attenuate)

Press and hold for 1 second to attenuate the sound.

To cancel, press and hold again, or rotate the volume control dial.

3 Volume control dial

Rotate to adjust the volume when the sound is output.

OPTION

Press to open the OPTION screen (page 6).

VOICE

Press and hold to activate the voice command function for Apple CarPlay.

4 USB port

5 AUX input jack

Screen displays

Playback screen:

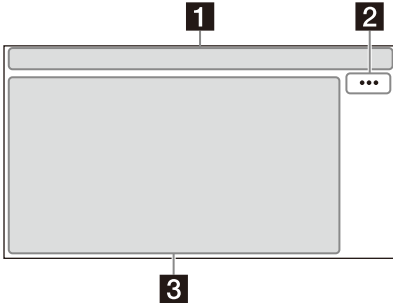

HOME screen:

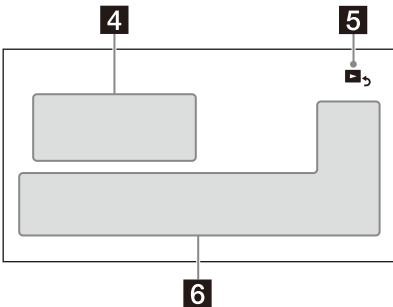

OPTION screen:

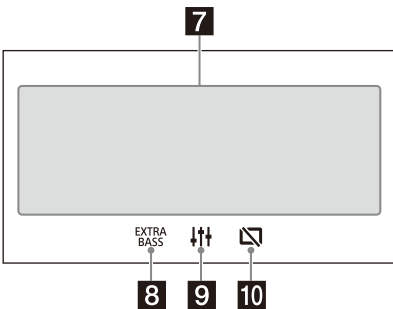

1 Status indication

ATT Lights up when the sound is attenuated.

AF Lights up when AF (Alternative Frequencies) is available.

TA Lights up when the current traffic information (TA: Traffic Announcement) is available.

Lights up when the audio device is playable by enabling the A2DP (Advanced Audio Distribution Profile).

Lights up when handsfree calling is available by enabling the HFP (Handsfree Profile).

Indicates the signal strength status of the connected cellular phone.

Indicates the remaining battery status of the connected cellular phone.

Lights up when the Bluetooth® signal is on. Flashes when the connection is in progress.

2 ... (source option)

Open the source option menu. The available items differ depending on the source.

3 Application specific area

Display playback controls/indications or show the unit's status. Displayed items differ depending on the source.

4 Clock (page 14)

5 (return to the playback screen)

Switch from the HOME screen to the playback screen.

6 Sources and Settings select keys

Change the source or make various settings. Display the setting icon and other icons by swiping the bottom of this area right or left.

7 Sounds select keys

Change the sound.

8 (EXTRA BASS)

Change the EXTRA BASS setting (page 15).

9 (EQ10/Subwoofer)

Change the EQ10/Subwoofer setting (page 15).

10 (monitor off)

Turn off the monitor. When the monitor is turned off, touch any part of the display to turn it back on.

Getting Started

Performing Initial Settings

You need to perform initial settings before operating the unit for the first time, after replacing the car battery, or changing connections. If the initial settings screen does not appear when you turn on the unit, perform the factory reset (page 14) to initialize the unit.

- 1 Touch [Language], then set the display language.
- 2 Touch [Demo] repeatedly to select [OFF] to disable the demonstration mode.
- 3 Touch [Set Date/Time], then set the date and time.
- 4 After setting the date and time, touch [OK].
- 5 To return to the previous display, touch ↩, then touch [OK].
The startup caution appears.
- 6 Read through the startup caution, then if you accept all conditions, touch [Close].
The setting is complete.

This setting can be further configured in the setting menu (page 14).

Preparing a BLUETOOTH Device

You can enjoy music or perform handsfree calling depending on the BLUETOOTH compatible device such as smartphones, cellular phones, and audio devices (hereafter "BLUETOOTH device" if not otherwise specified). For details on connecting, refer to the operating instructions supplied with the device.

Before connecting the device, turn down the volume of this unit; otherwise, a loud sound may result.

Pairing and connecting with a BLUETOOTH device

When connecting a BLUETOOTH device for the first time, mutual registration (called "pairing") is required. Pairing enables this unit and other devices to recognize each other.

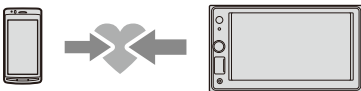

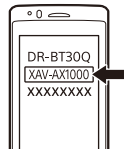

- 1 Place the BLUETOOTH device within 1 m (3 ft) of this unit.
- 2 Press HOME, then touch [Settings].
- 3 Touch [Bluetooth].
- 4 Touch [Bluetooth Connection], then set the signal to [ON].
The BLUETOOTH signal is turned on and  lights up on the status bar of the unit.
- 5 Touch [Pairing].
 flashes while the unit is in pairing standby mode.
- 6 Perform pairing on the BLUETOOTH device so it detects this unit.
- 7 Select [XAV-AX1000] shown in the display of the BLUETOOTH device.
If your model name does not appear, repeat from step 5.



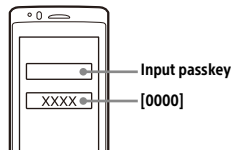

- 8 If passkey* input is required on the BLUETOOTH device, input [0000].

* Passkey may be called "passcode," "PIN code," "PIN number," "password," etc., depending on the BLUETOOTH device.



When pairing is made,  stays lit.

- 9 Select this unit on the BLUETOOTH device to establish the BLUETOOTH connection.
 or  lights up when the connection is made.



Notes

- The unit can only be connected with one BLUETOOTH device at a time.
- To disconnect the BLUETOOTH connection, turn the connection off from either the unit or the BLUETOOTH device.
- BLUETOOTH pairing is not possible while Apple CarPlay is running.

Connecting with a paired BLUETOOTH device

To use a paired device, connection with this unit is required. Some paired devices will connect automatically.



- 1 Press HOME, then touch [Settings].
- 2 Touch [Bluetooth].
- 3 Touch [Bluetooth Connection], then touch [ON].
Make sure that  lights up on the status bar of the unit.
- 4 Activate the BLUETOOTH function on the BLUETOOTH device.
- 5 Operate the BLUETOOTH device to connect to this unit.
 or  lights up on the status bar.

To connect the last-connected device from this unit

When the ignition is turned to on with the BLUETOOTH signal activated, this unit searches for the last-connected BLUETOOTH device, and connection is made automatically.

Note

While streaming BLUETOOTH audio, you cannot connect from this unit to the cellular phone. Connect from the cellular phone to this unit instead.

To install the microphone

For details, see “Installing the microphone” (page 26).

Connecting a USB Device

- 1 Turn down the volume on the unit.
- 2 Connect the USB device to the unit.
To connect an iPhone, use the USB connection cable for iPhone (not supplied).

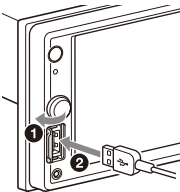

Connecting Other Portable Audio Device

- 1 Turn off the portable audio device.
- 2 Turn down the volume on the unit.
- 3 Connect the portable audio device to the AUX input jack (stereo mini jack) on the unit with a connecting cord (not supplied)*.
* Be sure to use a straight type plug.

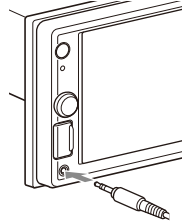

- 4 Press HOME, then touch [AUX].

To match the volume level of the connected device to other sources

Start playback of the portable audio device at a moderate volume, and set your usual listening volume on the unit.

During playback, touch , then touch [Input Level]. Adjust the volume level between [-10] and [+15].

Connecting Rear View Camera

By connecting the optional rear view camera to the CAMERA IN terminal, you can display the picture from the rear view camera. For details, see “Connection/Installation” (page 23).

To display the picture from the rear view camera

Press HOME, touch [Rear Camera].

Listening to the Radio

Listening to the Radio

To listen to the radio, press HOME then touch [Tuner].

Reception controls/indications

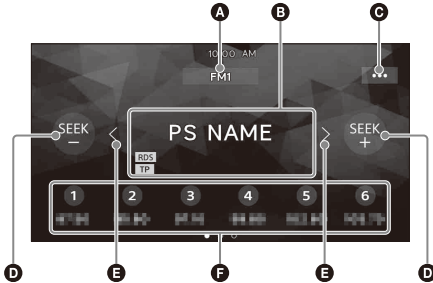

- A** **Current band**
Change the band (FM1, FM2, FM3, AM1 or AM2).
- B** **Current frequency, program service name*, RDS (Radio Data System) indication***
* During RDS reception.
- C** **... (tuner option)**
Open the tuner option menu.
- D** **SEEK-/SEEK+**
Tune in automatically.
- E** **</>**
Tune in manually.
Touch and hold to continuously skip frequencies.
- F** **Preset numbers**
Select a preset station. Swipe right/left to show the other preset stations.
Touch and hold to store the current frequency in that preset.

Tuning

- 1** Select the desired band (FM1, FM2, FM3, AM1 or AM2).
- 2** Perform tuning.
To tune automatically
Touch SEEK-/SEEK+. Scanning stops when the unit receives a station.
To tune manually
Touch and hold </> to locate the approximate frequency, then touch </> repeatedly to finely adjust to the desired frequency.

Storing manually

- 1** While receiving the station that you want to store, touch and hold the desired preset number.

Receiving stored stations

- 1** Select the band, then touch the desired preset number.

Using Tuner Option Functions

The following functions are available by touching ...

BTM (Best Tuning Memory)

Stores stations in order of frequency on the preset numbers. 18 stations can be stored for FM and 12 stations for AM as preset stations.

AF*

Select [ON] to continuously retune the station to the strongest signal in a network.

TA*

Select [ON] to receive current traffic information or traffic programs (TP) if available.

Regional*

Select [ON] to stay with the station you are receiving while the AF function is set to on. If you leave this regional program's reception area, select [OFF]. This function does not work in the UK and some other areas.

PTY*

Select a program type from the PTY list to search for a station broadcasting the selected program type.

* Only available during FM reception.

To receive emergency announcements

With the AF or TA function on, emergency announcements will automatically interrupt the currently selected source.

Playback

Playing a USB Device

MSC (Mass Storage Class) type USB devices* compliant with the USB standard can be used.

* e.g., a USB flash drive, digital media player

Notes

- USB devices formatted with file systems FAT12/16/32/exFAT are supported.
- For details on the compatibility of your USB device, visit the support site on the back cover.
- For details on the supported file formats, see "Supported formats for USB playback" (page 17).

- 1 Turn down the volume on the unit.
- 2 Connect the USB device to the USB port.
- 3 Press HOME, then touch [USB].
Playback starts.

To remove the device

Turn the unit off or turn the ignition switch to the ACC off position, then remove the USB device.

Playing a BLUETOOTH Device

You can play contents on a connected device that supports BLUETOOTH A2DP (Advanced Audio Distribution Profile).



- 1 Make a BLUETOOTH connection with the audio device (page 7).
- 2 Press HOME, then touch [BT Audio].
- 3 Operate the audio device to start playback.

Notes

- Depending on the audio device, information such as title, track number/time, and playback status may not be displayed on this unit.
- Even if the source is changed on this unit, playback of the audio device does not stop.
- BLUETOOTH pairing is not possible while Apple CarPlay is running.

To match the volume level of the BLUETOOTH device to other sources

You can reduce the volume level differences between this unit and the BLUETOOTH device: During playback, touch **•••**, then touch [Input Level]. Adjust the volume level between [-6] and [+6].

Searching and Playing Tracks

Repeat play and shuffle play

- 1 During playback, touch **↺** (repeat) or **↻** (shuffle) repeatedly until the desired play mode appears.

Playback in the selected play mode may take time to start.

Available play modes differ depending on the selected sound source and connected device.

Searching for a file from the list screen

- 1 During USB playback, touch **≡**.
The list screen from the currently played item appears.

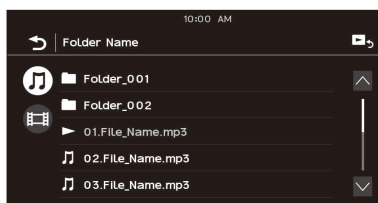

Furthermore, touch **🎵** (audio) or **📺** (video) to list up by file type.

- 2 Touch the desired item.
Playback starts.

Other Settings During Playback

Further settings are available in each source by touching **⋮**. The available items differ depending on the source.

Picture EQ

Adjusts the picture quality according to your taste: [Dynamic], [Standard], [Theater], [Custom]. (Available only when the parking brake is applied and USB video is selected.)

Aspect

Selects an aspect ratio for the screen of the unit. (Available only when the parking brake is applied and USB video is selected.)

Normal

Displays a 4:3 picture in its original size, with side bars to fill the 16:9 screen.

Zoom

Displays a 16:9 picture that has been converted into 4:3 letter box format.

Full

Displays a 16:9 picture in its original size.

Captions

Enlarges the picture horizontally, while fitting captions in the screen.

Handsfree Calling

To use a cellular phone, connect it with this unit. For details, see "Preparing a BLUETOOTH Device" (page 7).

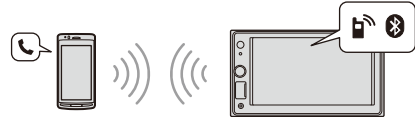

Note

The handsfree calling functions explained below are available only when the Apple CarPlay function is deactivated. When the Apple CarPlay function is activated, use the handsfree calling functions on its application.

Receiving a Call

- 1 Touch **📞** when a call is received. The phone call starts.

Note

The ringtone and talker's voice are output only from the front speakers.

To reject/end a call

Touch **📞**.

Making a Call

- 1 Press HOME, then touch [Phone].
- 2 Touch one of the call icons on the BLUETOOTH phone display.

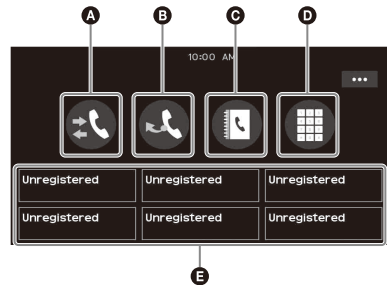

A 📞 (call history)*

Select a contact from the call history list. The unit stores the last 20 calls.

B 📞 (redial)

Make a call automatically to the last contact you made.

ⓐ (phonebook)*

Select a contact from the name list/number list in the phonebook. To search for the desired contact in alphabetical order from the name list, touch .

ⓑ (phone number input)

Enter the phone number.

ⓒ Preset phone number list

Select the stored contact.

To store the contact, see "Presetting phone numbers" (page 12).

* The cellular phone needs to support PBAP (Phone Book Access Profile).

3 Touch .

The phone call starts.

Presetting phone numbers

You can store up to 6 contacts in the preset list.

1 In the phone screen, select a phone number that you want to store in the preset dial from the phonebook.

The confirmation display appears.

2 Touch [Add to Preset].

3 Select the preset phone number list where the phone number is stored.

The contact is stored in the preset phone number list.

Available Operations During a Call

To adjust the ringtone volume

Rotate the volume control dial while receiving a call.

To adjust the talker's voice volume

Rotate the volume control dial during a call.

To adjust the volume for the other party (Mic gain adjustment)

During a handsfree call, touch , then set [MIC Gain] to [High], [Middle], or [Low].

To reduce echo and noise (Echo/noise canceler mode)

During a call, touch , then set [Speech Quality] to [Mode 1] or [Mode 2].

To switch between handsfree mode and handheld mode

During a call, touch  to switch the phone call audio between the unit and cellular phone.

Note

Depending on the cellular phone, this operation may not be available.

To answer an incoming call automatically

Touch , then set [Auto Answer] to [ON].

Useful Functions

Apple CarPlay

Apple CarPlay lets you use your iPhone in the car in a way that allows you to stay focused on the road.

Notes on using Apple CarPlay

- iPhone with iOS 7.1 or later is required. Update to the latest iOS version before use.
- Apple CarPlay can be used on iPhone 5 or later.
- For details on compatible models, refer to the compatibility list on the support site on the back cover.
- For details about Apple CarPlay, refer to the manual supplied with your iPhone, or visit the website of Apple CarPlay.
- Since the GPS on your iPhone is used, place your iPhone where it can easily receive a GPS signal.

1 Connect your iPhone to the USB port.

To connect an iPhone, use a USB connection cable for iPhone (not supplied).

2 Press HOME, then touch the Apple CarPlay icon.

Your iPhone's display appears on the display of the unit. Touch and control the applications.

Use of the Apple CarPlay logo means that a vehicle user interface meets Apple performance standards. Apple is not responsible for the operation of this vehicle or its compliance with safety and regulatory standards.





Please note that the use of this product with iPhone may affect wireless performance.

Using Gesture Command

You can perform frequently-used operations by swiping your finger on the reception/playback display.

Note

The gesture commands explained below are not available on the screen of Apple CarPlay.

Do this	To
 Swipe left to right	Radio reception: seek forward stations. <hr/> Video/audio playback: skip forward a file/track.
 Swipe right to left	Radio reception: seek backward stations. <hr/> Video/audio playback: skip backward a file/track.
 Swipe upwards	Radio reception: receive stored stations (go forward).
 Swipe downwards	Radio reception: receive stored stations (go backward).

Settings

Basic Setting Operation

You can set items in the following setup categories: General Settings (General), Sound Settings (Sound), Visual Settings (Visual), BLUETOOTH Settings (Bluetooth)

- 1 Press HOME, then touch [Settings].
- 2 Touch one of the setup category.
The items that can be set differ depending on the source and settings.
- 3 Move the scrollbar up and down to select the desired item.

To return to the previous display

Touch .

To switch to the playback screen

Touch .

General Settings (General)

Language

Selects the display language: [English], [Español], [Français], [Deutsch], [Italiano], [Português], [Русский], [العربية], [简体中文], [繁體中文], [한국어].

Demo

Activates the demonstration: [OFF], [ON].

Date/Time

Date Format

Selects the format: [DD/MM/YY], [MM/DD/YY], [YY/MM/DD].

Time Format

Selects the format: [12-hour], [24-hour].

Set Date/Time

Sets the date and clock time manually.

Beep

Activates the operation sound: [OFF], [ON].

Rear View Camera

Selects the image from the rear view camera: [OFF], [Normal], [Reverse] (mirror image). [Guide Line Adjust] adjusts the guide on the picture from the rear view camera.

Touch the near side **A** or far side **B** (red portions) of the guide to adjust.

Touch </^/>/~/ to adjust the guide position, and touch [→←] or [←→] to adjust the guide width.

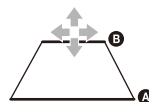

Steering Control

Selects the input mode for the connected remote control. To prevent a malfunction, be sure to match the input mode with the connected remote control before use.

Custom

Input mode for the steering wheel remote control (follow the procedures of [🔗] to register functions on the connected remote control).

Preset

Input mode for the wired remote control excluding the steering wheel remote control.



The steering button panel appears.

1 Press and hold the button you want to assign to the steering wheel.

The button on the panel lights up (standby).

2 Press and hold the button on the steering wheel you want to assign the function to.

The button on the panel will change the color (highlighted or circled by an orange line).

3 To register other functions, repeat steps 1 and 2.

(Available only when [Steering Control] is set to [Custom].)

Notes

- While making settings, the connected remote control cannot be used even though some functions have already been registered. Use the buttons on the unit.
- If an error occurs while registering, all the registered information is cleared. Restart registration from the beginning.
- This function may not be available on some vehicles. For details on the compatibility of your vehicle, visit the support site on the back cover.

Clock Time

Sets the clock time by the RDS data: [OFF], [ON].

Factory Reset

Initializes all the settings to the factory settings.

Firmware Version

Updates and confirms the firmware version.

Open Source Licenses

Displays the software licenses.

Sound Settings (Sound)

EXTRA BASS

Reinforces bass sound in synchronization with the volume level: [OFF], [1], [2].

EQ10/Subwoofer

Selects an equalizer curve and adjusts the subwoofer level.

EQ10

Selects the equalizer curve: [OFF], [R&B], [Rock], [Pop], [Dance], [Hip-Hop], [EDM], [Jazz], [Soul], [Country], [Custom].

[Custom] adjusts the equalizer curve: -6 to +6.

Subwoofer

Adjusts the volume level of the subwoofer: [OFF], -10 to +10.

Balance/Fader

Adjusts the balance/fader level.

Balance

Adjusts the sound balance between the left and right speakers: [L15] to [R15].

Fader

Adjusts the sound balance between the front and rear speakers: [Front 15] to [Rear 15].

Crossover

Adjusts the cut-off frequency and subwoofer phase.

High Pass Filter

Selects the cut-off frequency of the front/rear speakers: [OFF], [50Hz], [60Hz], [80Hz], [100Hz], [120Hz].

Low Pass Filter

Selects the cut-off frequency of the subwoofer: [OFF], [50Hz], [60Hz], [80Hz], [100Hz], [120Hz].

Subwoofer Phase

Selects the subwoofer phase: [Normal], [Reverse].

DSO (Dynamic Stage Organizer)

Enhances audio output: [OFF], [Low], [Middle], [High].

Visual Settings (Visual)

Wallpaper

Changes the wallpaper by touching the desired color.

Dimmer

Dims the display: [OFF], [Auto], [ON].

([Auto] is available only when the illumination control lead is connected and works when the head light is turned on.)

[] adjusts the brightness level when the dimmer is activated: -5 to +5.

Touch Panel Adjust

Adjusts the touch panel calibration if the touching position does not correspond with the proper item.

BLUETOOTH Settings (Bluetooth)

Bluetooth Connection

Activates the BLUETOOTH signal: [OFF], [ON], [Pairing] (enters into pairing standby mode).

Bluetooth Device Info

Displays the information of the device connected to the unit.

(Available only when [Bluetooth Connection] is set to [ON] and a BLUETOOTH device is connected to the unit.)

Bluetooth Reset

Initializes all BLUETOOTH-related settings such as pairing information, call history, history of connected BLUETOOTH devices, etc.

Additional Information

Updating the Firmware

To update the firmware, visit the support site on the back cover, then follow the online instructions.

Note

During the update, do not remove the USB device.

Precautions

- Power antenna (aerial) extends automatically.
- When you transfer ownership or dispose of your car with the unit installed, initialize all the settings to the factory settings by performing the factory reset (page 14).
- Do not splash liquid onto the unit.

Notes on safety

- Comply with your local traffic rules, laws, and regulations.
- While driving
 - Do not watch or operate the unit, as it may lead to distraction and cause an accident. Park your car in a safe place to watch or operate the unit.
 - Do not use the setup feature or any other function which could divert your attention from the road.
 - When backing up your car, be sure to look back and watch the surroundings carefully for your safety even if the rear view camera is connected. Do not depend on the rear view camera exclusively.
- While operating
 - Do not insert your hands, fingers, or foreign objects into the unit as it may cause injury or damage to the unit.
 - Keep small articles out of the reach of children.
 - Be sure to fasten seatbelts to avoid injury in the event of sudden movement of the car.

Preventing an accident

Pictures appear only after you park the car and set the parking brake.
If the car starts moving during video playback, the following caution is displayed and you cannot watch the video.

[Video blocked for your safety.]

Do not operate the unit or watch the monitor while driving.

Notes on LCD panel

- Do not get the LCD panel wet or expose it to liquids. This may cause a malfunction.



- Do not press down hard on the LCD panel as doing so can distort the picture or cause a malfunction (i.e., the picture may become unclear or the LCD panel may be damaged).
- Do not touch the panel with objects other than with your finger as it may damage or break the LCD panel.
- Clean the LCD panel with a dry soft cloth. Do not use solvents such as benzine, thinner, commercially available cleaners, or antistatic spray.
- Do not use the unit outside the temperature range 0 °C – 40 °C (32 °F – 104 °F).
- If your car was parked in a cold or hot place, the picture may not be clear. However, the monitor is not damaged and the picture will become clear after the temperature in your car becomes normal.
- Some stationary blue, red, or green dots may appear on the monitor. These are called “bright spots” and can happen with any LCD. The LCD panel is precision-manufactured with more than 99.99% of its segments functional. However, it is possible that a small percentage (typically 0.01%) of the segments may not light up properly. This will not, however, interfere with your viewing.

Notes on the touch panel

- This unit uses a resistive touch panel. Touch the panel directly with your fingertip.
- Multi-touch operation is not supported on this unit.
- Do not touch the panel with sharp objects such as a needle, pen, or fingernail. Operation with a stylus is not supported on this unit.
- Do not let any objects contact the touch panel. If the panel is touched by an object other than your fingertip, the unit may not respond correctly.
- Since glass material is used for the panel, do not subject the unit to strong shock. If cracking or chipping occurs on the panel, do not touch the damaged part as it may cause injury.
- Keep other electrical devices away from the touch panel. They may cause the touch panel to malfunction.

Supported formats for USB playback

- WMA (.wma)*1*2
 - Bit rate: 48 kbps – 192 kbps (Supports variable bit rate (VBR))*3
 - Sampling frequency*4: 44.1 kHz
- MP3 (.mp3)*1*2
 - Bit rate: 48 kbps – 320 kbps (Supports variable bit rate (VBR))*3
 - Sampling frequency*4: 32 kHz, 44.1 kHz, 48 kHz
- AAC (.m4a)*1*2
 - Bit rate: 40 kbps – 320 kbps (Supports variable bit rate (VBR))*3
 - Sampling frequency*4: 8 kHz – 48 kHz
 - Bit per sample (Quantization bit): 16 bits
- FLAC (.flac)*1*6
 - Sampling frequency*4: 8 kHz – 48 kHz
 - Bit per sample (Quantization bit): 16 bits
- WAV (.wav)*1
 - Sampling frequency*4: 8 kHz – 48 kHz
 - Bit per sample (Quantization bit): 16 bits, 24 bits
- Xvid (.avi)
 - Video codec: MPEG-4 Advanced Simple Profile
 - Audio codec: MP3 (MPEG-1 Layer3)
 - Bit rate: Max. 4 Mbps
 - Frame rate: Max. 30 fps (30p/60i)
 - Resolution: Max. 1280 × 720*5
- MPEG-4 (.mp4)
 - Video codec: MPEG-4 Advanced Simple Profile, AVC Baseline Profile
 - Audio codec: AAC
 - Bit rate: Max. 4 Mbps
 - Frame rate: Max. 30 fps (30p/60i)
 - Resolution: Max. 1280 × 720*5
- WMV (.wmv, .avi)*1
 - Video codec: WMV3, WVC1
 - Audio codec: MP3, WMA
 - Bit rate: Max. 6 Mbps
 - Frame rate: Max. 30 fps
 - Resolution: Max. 720 × 480*5
- MKV (.mkv)
 - Video codec: MPEG-4 Advanced Simple Profile, AVC Baseline Profile
 - Audio codec: MP3, AAC
 - Bit rate: Max. 5 Mbps
 - Frame rate: Max. 30 fps
 - Resolution: Max. 1280 × 720*5

*1 Copyright-protected files and multi-channel audio files cannot be played back.

*2 DRM (Digital Rights Management) files cannot be played back.

*3 Non-standard bit rates or non-guaranteed bit rates are included depending on the sampling frequency.

*4 Sampling frequency may not correspond to all encoders.

*5 These numbers indicate the maximum resolution of playable video and do not indicate the player's display resolution. The display resolution is 800 × 480.

*6 Displaying the tag information is not supported.

Note

Some files may not be played back even though their file formats are supported by the unit.

About iPhone

- For details on compatible iPhone models, visit the support site on the back cover.
- Use of the Made for Apple badge means that an accessory has been designed to connect specifically to the Apple product(s) identified in the badge, and has been certified by the developer to meet Apple performance standards. Apple is not responsible for the operation of this device or its compliance with safety and regulatory standards. Please note that the use of this accessory with an Apple product may affect wireless performance.

Notice on license

This product contains software that Sony uses under a licensing agreement with the owner of its copyright. We are obligated to announce the contents of the agreement to customers under requirement by the owner of copyright for the software.

For details on software licenses, see page 14.

If you have any questions or problems concerning your unit that are not covered in this Operating Instructions, consult your nearest Sony dealer.

Specifications

Monitor section

Display type: Wide LCD color monitor

Dimensions: 15.7 cm/ 6.2 in

System: TFT active matrix

Number of pixels:

1,152,000 pixels (800 × 3 (RGB) × 480)

Color system:

PAL/NTSC automatic select for CAMERA IN terminal

Tuner section

FM

Tuning range: 87.5 MHz – 108.0 MHz

Usable sensitivity: 7 dBf

Signal-to-noise ratio: 70 dB (mono)

Separation at 1 kHz: 45 dB

AM

Tuning range: 531 kHz – 1,602 kHz

Sensitivity: 32 μ V

USB player section

Interface: USB (Hi-speed)

Maximum current: 1.5 A

Wireless communication

Communication System:

BLUETOOTH Standard version 3.0

Output:

BLUETOOTH Standard Power Class 2
(Max. Conducted +1 dBm)

Maximum communication range*1:

Line of sight approx. 10 m (33 ft)

Frequency band:

2.4 GHz band (2.4000 GHz – 2.4835 GHz)

Modulation method: FHSS

Compatible BLUETOOTH Profiles*2:

A2DP (Advanced Audio Distribution Profile) 1.3

AVRCP (Audio Video Remote Control Profile) 1.3

HFP (Handsfree Profile) 1.6

PBAP (Phone Book Access Profile) 1.1

Corresponding codec: SBC, AAC

*1 The actual range will vary depending on factors such as obstacles between devices, magnetic fields around a microwave oven, static electricity, reception sensitivity, antenna (aerial) performance, operating system, software application, etc.

*2 BLUETOOTH standard profiles indicate the purpose of BLUETOOTH communication between devices.

Power amplifier section

Outputs: Speaker outputs

Speaker impedance: 4 Ω – 8 Ω

Maximum power output: 55 W × 4 (at 4 Ω)

General

Power requirements: 12 V DC car battery
(negative ground (earth))

Rated current consumption: 10 A

Dimensions:

Approx. 178 mm × 100 mm × 141 mm
(7 1/8 in × 4 in × 5 5/8 in) (w/h/d)

Mounting dimensions:

Approx. 182 mm × 111 mm × 121 mm
(7 1/4 in × 4 3/8 in × 4 7/8 in) (w/h/d)

Mass: Approx. 0.9 kg (1 lb 16 oz)

Package contents:

Main unit (1)

Parts for installation and connections (1 set)

Microphone (1)

Ask the dealer for detailed information.

Design and specifications are subject to change without notice.

Copyrights

The Bluetooth® word mark and logos are registered trademarks owned by the Bluetooth SIG, Inc. and any use of such marks by Sony Corporation is under license. Other trademarks and trade names are those of their respective owners.

Windows Media is either a registered trademark or trademark of Microsoft Corporation in the United States and/or other countries.

This product is protected by certain intellectual property rights of Microsoft Corporation. Use or distribution of such technology outside of this product is prohibited without a license from Microsoft or an authorized Microsoft subsidiary.

Apple, iPhone, and Lightning are trademarks of Apple Inc., registered in the U.S. and other countries. Apple CarPlay is a trademark of Apple Inc.

iOS is a trademark or registered trademark of Cisco in the U.S. and other countries and is used under license.

THIS PRODUCT IS LICENSED UNDER THE MPEG-4 VISUAL PATENT PORTFOLIO LICENSE FOR THE PERSONAL AND NON-COMMERCIAL USE OF A CONSUMER FOR DECODING VIDEO IN COMPLIANCE WITH THE MPEG-4 VISUAL STANDARD ("MPEG-4 VIDEO") THAT WAS ENCODED BY A CONSUMER ENGAGED IN A PERSONAL AND NONCOMMERCIAL ACTIVITY AND/OR WAS OBTAINED FROM A VIDEO PROVIDER LICENSED BY MPEG LA TO PROVIDE MPEG-4 VIDEO. NO LICENSE IS GRANTED OR SHALL BE IMPLIED FOR ANY OTHER USE.

ADDITIONAL INFORMATION INCLUDING THAT RELATING TO PROMOTIONAL, INTERNAL AND COMMERCIAL USES AND LICENSING MAY BE OBTAINED FROM MPEG LA, L.L.C. SEE [HTTP://WWW.MPEGLA.COM](http://www.MPEGLA.COM)

THIS PRODUCT IS LICENSED UNDER THE AVC PATENT PORTFOLIO LICENSE FOR THE PERSONAL AND NON-COMMERCIAL USE OF A CONSUMER TO (i) ENCODE VIDEO IN COMPLIANCE WITH THE AVC STANDARD ("AVC VIDEO")

AND/OR (ii) DECODE AVC VIDEO THAT WAS ENCODED BY A CONSUMER ENGAGED IN A PERSONAL AND NON-COMMERCIAL ACTIVITY AND/OR WAS OBTAINED FROM A VIDEO PROVIDER LICENSED TO PROVIDE AVC VIDEO. NO LICENSE IS GRANTED OR SHALL BE IMPLIED FOR ANY OTHER USE. ADDITIONAL INFORMATION MAY BE OBTAINED FROM MPEG LA, L.L.C. SEE [HTTP://WWW.MPEGLA.COM](http://www.MPEGLA.COM)

THIS PRODUCT IS LICENSED UNDER THE AVC PATENT PORTFOLIO LICENSE AND VC-1 PATENT PORTFOLIO LICENSE FOR THE PERSONAL AND NON-COMMERCIAL USE OF A CONSUMER TO DECODE VIDEO IN COMPLIANCE WITH THE AVC STANDARD ("AVC VIDEO") AND/OR THE VC-1 STANDARD ("VC-1 VIDEO") THAT WAS ENCODED BY A CONSUMER ENGAGED IN A PERSONAL AND NONCOMMERCIAL ACTIVITY AND/OR WAS OBTAINED FROM A VIDEO PROVIDER LICENSED TO PROVIDE AVC VIDEO AND/OR VC-1 VIDEO. NO LICENSE IS GRANTED OR SHALL BE IMPLIED FOR ANY OTHER USE. ADDITIONAL INFORMATION MAY BE OBTAINED FROM MPEG LA, L.L.C. SEE [HTTP://WWW.MPEGLA.COM](http://www.MPEGLA.COM)

All other trademarks are trademarks of their respective owners.

Troubleshooting

The following checklist will help you remedy problems you may encounter with your unit. Before going through the checklist below, check the connection and operating procedures. For details on using the fuse and removing the unit from the dashboard, see "Connection/Installation" (page 23). If the problem is not solved, visit the support site on the back cover.

General

There is no beep sound.

→ An optional power amplifier is connected and you are not using the built-in amplifier.

The fuse has blown.

The unit makes noise when the position of the ignition is switched.

→ The leads are not matched correctly with the car's accessory power connector.

The display disappears from/does not appear on the monitor.

→ The monitor off function is activated (page 6).
– Touch anywhere on the display to turn the display back on.

Menu items cannot be selected.

→ Unavailable menu items are displayed in gray.

The USB functions do not work properly.

→ Do not use a USB extension cable as it may cause deterioration of signal quality.
– Use a shorter USB cable when connecting the USB device, or replace the USB cable with a new one.

The unit cannot be operated.

→ Press and hold HOME for more than 10 seconds to restart the unit. For your safety, do not restart the unit while you are driving.

Touch panel operation

The touch panel does not react to your touch correctly.

→ Touch one part of the touch panel at a time. If two or more parts are touched simultaneously, the touch panel will not react correctly.
→ Calibrate the touch panel of the display (page 15).
→ Touch the pressure sensitive panel firmly.

Multi-touch is not recognized.

→ Multi-touch operation is not supported on this unit.

Radio reception

The radio reception is poor.

Static noise occurs.

- Connect the antenna (aerial) firmly.

RDS

PTY displays [PTY not found].

- The current station is not an RDS station, or the radio reception is poor.

Seek starts after a few seconds of listening.

- The station is non-TP or has a weak signal.
 - Deactivate TA (page 9).

There are no traffic announcements.

- Activate TA (page 9).
- The station does not broadcast any traffic announcements despite being TP.
 - Tune into another station.

Picture

There is no picture/picture noise occurs.

- A connection has not been made correctly.
- Check the connection between this unit and other equipment and set the input selector of the equipment to the source corresponding to this unit.
- Installation is not correct.
 - Install the unit at an angle of less than 30° in a sturdy part of the car.
- The parking cord (light green) is not connected to the parking brake switch cord, or the parking brake is not applied.

The picture does not fit in the screen.

- The aspect ratio is fixed on the playback source.

Sound

There is no sound/sound skips/sound cracks.

- A connection has not been made correctly.
- Check the connection between this unit and the connected equipment and set the input selector of the equipment to the source corresponding to this unit.
- Installation is not correct.
 - Install the unit at an angle of less than 30° in a sturdy part of the car.
- The unit is in pause/reverse/fast-forward mode.
- The settings for the outputs are not made correctly.
- The volume is too low.
- The ATT function is activated.
- The format is not supported.
 - Check if the format is supported by this unit (page 17).

Sound is noisy.

- Keep cords and cables away from each other.

USB playback

Items cannot be played.

- Reconnect the USB device.

The USB device takes longer to play.

- The USB device contains large-sized files or files with a complicated tree structure.

Audio files cannot be played.

- USB devices formatted with file systems other than FAT12, FAT16, FAT32 or exFAT are unsupported.*

* This unit supports FAT12, FAT16, FAT32 and exFAT, but some USB device may not support all of these. For details, refer to the operating instructions of each USB device or contact the manufacturer.

BLUETOOTH function

The other BLUETOOTH device cannot detect this unit.

- Set [Bluetooth Connection] to [ON] (page 15).
- While connecting to a BLUETOOTH device, this unit cannot be detected by another device.
 - Terminate the current connection and search for this unit from the other device.
- Depending on your smartphone or cellular phone, you may need to delete this unit from the history of the connected smartphone or cellular phone then pair them again (page 7).

Connection is not possible.

- Check the pairing and connection procedures in the manual of the other device, etc., and perform the operation again.

The name of the detected device does not appear.

- Depending on the status of the other device, it may not be possible to obtain the name.

There is no ringtone.

- Raise the volume while receiving a call.

The talker's voice volume is low.

- Raise the volume during a call.

The other party says that the volume is too low or high.

- Adjust the [MIC Gain] level (page 12).

Echo or noise occurs during call conversations.

- Reduce the volume.
- Set [Speech Quality] to [Mode 1] or [Mode 2]. (page 12).
- If ambient noise other than the phone call sound is loud, try reducing this noise.
 - Shut the window if road noise is loud.
 - Lower the air conditioner if the air conditioner is loud.

The phone sound quality is poor.

- Phone sound quality depends on reception conditions of the cellular phone.
 - Move your car to a place where you can enhance the cellular phone's signal if the reception is poor.

The volume of the connected BLUETOOTH device is low or high.

- Volume level will differ depending on the BLUETOOTH device.
 - Reduce the volume level differences between this unit and the BLUETOOTH device (page 10).

The sound skips during audio streaming or the BLUETOOTH connection fails.

- Reduce the distance between the unit and the BLUETOOTH device.
- If the BLUETOOTH device is stored in a case which interrupts the signal, remove the case while using the device.
- Several BLUETOOTH devices or other devices (e.g. ham radio devices) which emit radio waves are used nearby.
 - Turn off the other devices.
 - Increase the distance between the unit and other devices.
- Playback sound stops momentarily when this unit is connecting to a cellular phone. This is not a malfunction.

The connected BLUETOOTH device cannot be controlled during audio streaming.

- Check that the connected BLUETOOTH device supports AVRCP.

Some functions do not work.

- Check that the connecting device supports the functions in question.

A call is answered unintentionally.

- The connecting phone is set to start a call automatically.
- [Auto Answer] of this unit is set to [ON] (page 12).

Pairing failed due to time out.

- Depending on the connecting device, the time limit for pairing may be short. Try completing the pairing within the time.

Cannot pair.

- The unit may not be able to pair with a previously paired BLUETOOTH device after initializing the unit if the pairing information of the unit is on the BLUETOOTH device. In this case, delete the pairing information of the unit from the BLUETOOTH device, and then pair them again.

The BLUETOOTH function cannot be operated.

- Turn the ignition off. Wait for a while, then turn the ignition to the ACC position.

No sound is output from the car speakers during a handsfree call.

- If the sound is output from the cellular phone, set the cellular phone to output the sound from the car speakers.

Apple CarPlay

The Apple CarPlay icon does not appear on the HOME screen.

- Your iPhone is not compatible with Apple CarPlay.
 - Refer to the compatibility list on the support site on the back cover.
- Disconnect your iPhone from the USB port and reconnect it again.
- Apple CarPlay may not be available in your country or region.
- Make sure a certified Lightning cable is used to connect your iPhone and the unit.

Messages

General

Cannot play this content.

- The currently selected content cannot be played back, or skipped to the next one.
 - The content is not in a supported file format. Check supported file formats (page 17).

Device no response

- The unit does not recognize the connected USB device.
 - Reconnect the USB device.
 - Check that the USB device is supported by the unit.

No Playable Data

- The USB device has no playable data.
 - Load music data/files into the USB device.

Overcurrent caution on USB.

- The USB device is overloaded.
 - Disconnect the USB device.
 - Indicates that the USB device is out of order, or an unsupported device is connected.

USB device not supported

→ For details on the compatibility of your USB device, visit the support site on the back cover.

USB hub not supported

→ USB hubs are not supported on this unit.

BLUETOOTH

Bluetooth device is not found.

- The unit cannot detect a connectable BLUETOOTH device.
 - Check the BLUETOOTH setting of the connecting device.
- No device is in the list of registered BLUETOOTH devices.
 - Perform pairing with a BLUETOOTH device (page 7).

Handsfree device is not available.

- A cellular phone is not connected.
 - Connect a cellular phone (page 8).
-

If these solutions do not help improve the situation, consult your nearest Sony dealer.

Connection/Installation

Cautions

- Do not install this unit in a car that has no ACC position. The display of the unit does not turn off even after turning the ignition off, and this causes battery drain.
- **Run all ground (earth) leads to a common ground (earth) point.**
- Do not get the leads trapped under a screw or caught in moving parts (e.g., seat railing).
- Before making connections, turn the car ignition off to avoid short circuits.
- Connect the power supply lead ① to the unit and speakers before connecting it to the auxiliary power connector.
- Be sure to insulate any loose unconnected leads with electrical tape for safety.

Precautions

- Choose the installation location carefully so that the unit will not interfere with normal driving operations.
- Avoid installing the unit in areas subject to dust, dirt, excessive vibration, or high temperature, such as in direct sunlight or near heater ducts.
- Use only the supplied mounting hardware for a safe and secure installation.

Note on the power supply lead (yellow)

When connecting this unit in combination with other stereo components, the amperage rating of the car circuit to which the unit is connected must be higher than the sum of each component's fuse amperage rating.

Mounting angle adjustment

Adjust the mounting angle to less than 30°.

Parts List for Installation

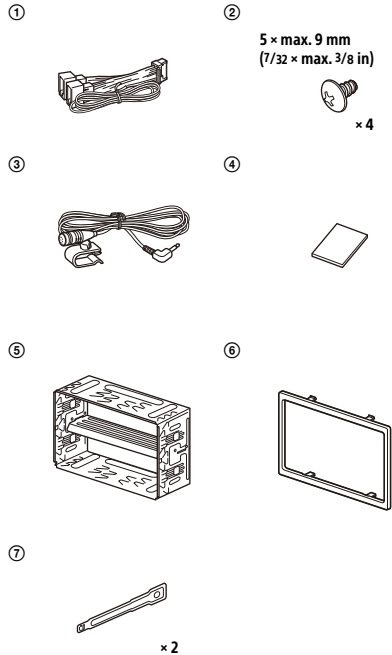

- This parts list does not include all the package contents.
- The bracket ⑤ is attached to the unit before shipping. Before mounting the unit, use the release keys ⑦ to remove the bracket ⑤ from the unit. For details, see “Removing the bracket” (page 27).
- Keep the release keys ⑦ for future use as they are also necessary if you remove the unit from your car.

Connection

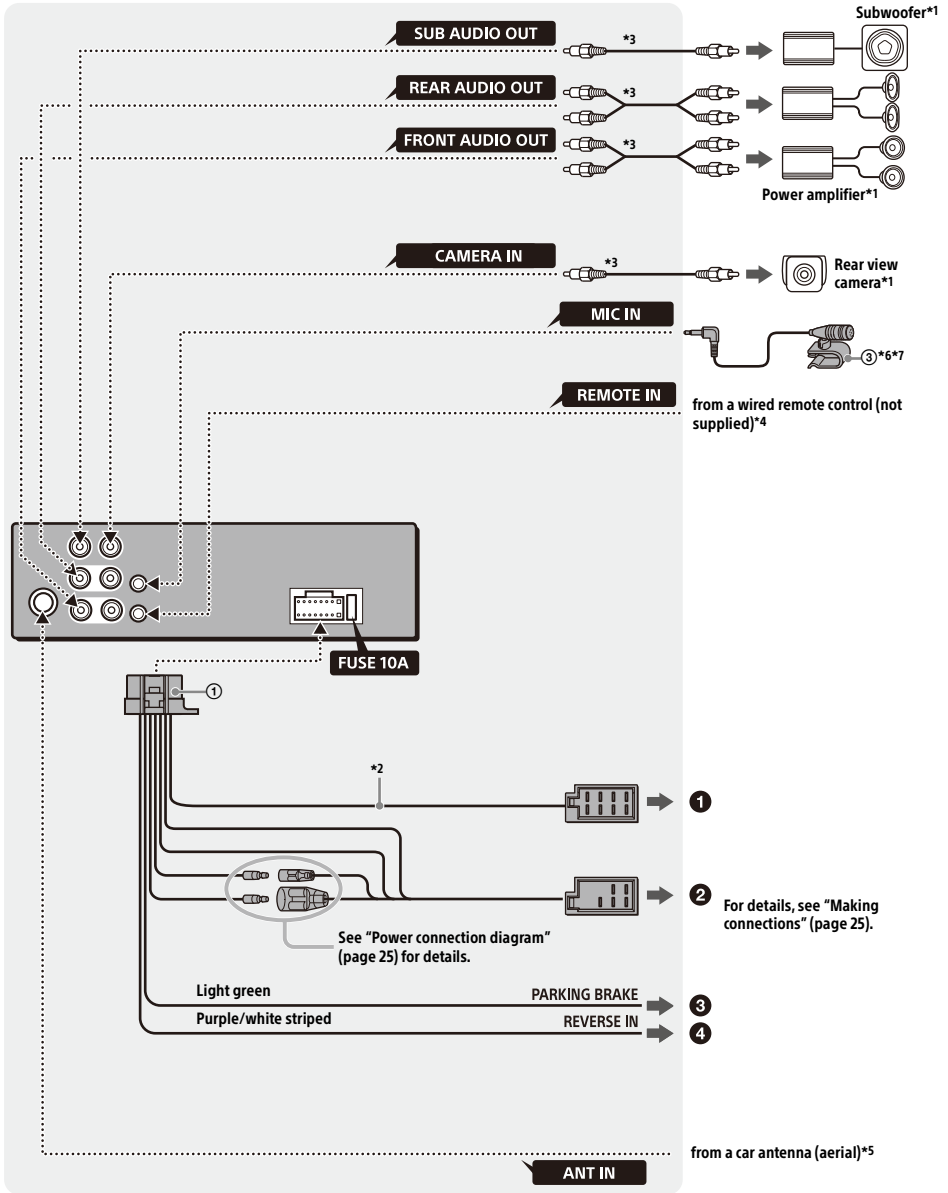

- *1 Not supplied
- *2 Speaker impedance: 4 Ω – 8 Ω × 4
- *3 RCA pin cord (not supplied)
- *4 Depending on the type of car, use an adaptor for a wired remote control (not supplied).
For details on using the wired remote control, see “Using the wired remote control” (page 26).
- *5 Depending on the type of car, use an adaptor (not supplied) if the antenna (aerial) connector does not fit.
- *6 Whether in use or not, route the microphone input cord so it does not interfere with driving operations. Secure the cord with a clamp, etc., if it is installed around your feet.
- *7 For details on installing the microphone, see “Installing the microphone” (page 26).

Making connections

If you have a power antenna (aerial) without a relay box, connecting this unit with the supplied power supply connection cable ① may damage the antenna (aerial).

① To the car's speaker connector

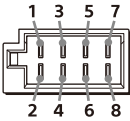

1		⊕	Purple
2	Rear speaker (right)	⊖	Purple/black striped
3	Front speaker (right)	⊕	Gray
4		⊖	Gray/black striped
5	Front speaker (left)	⊕	White
6		⊖	White/black striped
7	Rear speaker (left)	⊕	Green
8		⊖	Green/black striped

② To the car's power connector

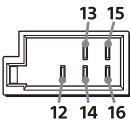

12	continuous power supply	Yellow
13	power antenna (aerial) / power amplifier control (REM OUT)	Blue/white striped
14	switched illumination power supply	Orange/white striped
15	switched power supply	Red
16	ground (earth)	Black

③ To the parking brake switch cord

The mounting position of the parking brake switch cord depends on your car. Be sure to connect the parking brake lead (light green) of the power supply connection cable ① to the parking brake switch cord.

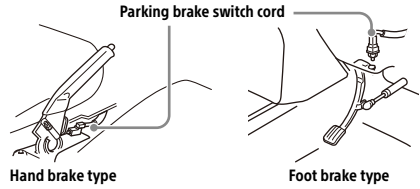

④ To the +12 V power terminal of the car's rear lamp lead (only when connecting the rear view camera)

Memory hold connection

When the yellow power supply lead is connected, power will always be supplied to the memory circuit even when the ignition switch is turned off.

Speaker connection

- Before connecting the speakers, turn the unit off.
- Use speakers with an impedance of 4 Ω to 8 Ω and with adequate power handling capacities to avoid damage.

Power connection diagram

Check your car's auxiliary power connector and match the connections of cords correctly depending on the car.

Auxiliary power connector

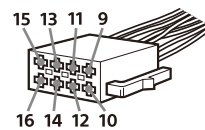

Common connection

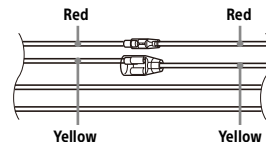

12	continuous power supply	Yellow
15	switched power supply	Red

When the positions of the red and yellow leads are inverted

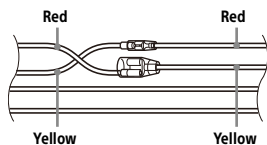

12	switched power supply	Yellow
15	continuous power supply	Red

For cars without ACC position

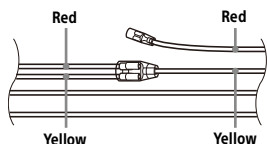

After matching the connections and switching power supply leads correctly, connect the unit to the car's power supply. If you have any questions and problems connecting your unit that are not covered in this manual, consult the car dealer.

Installing the microphone

To capture your voice during handsfree calling, you need to install the microphone ③.

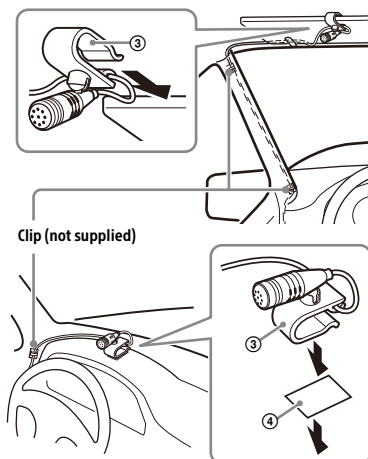

Cautions

- It is extremely dangerous if the cord becomes wound around the steering column or gearstick. Be sure to keep it and other parts from interfering with your driving operations.
- If airbags or any other shock-absorbing equipment are in your car, contact the store where you purchased this unit or the car dealer before installation.

Note

Before attaching the double-sided tape ④, clean the surface of the dashboard with a dry cloth.

Using the wired remote control

- 1 To enable the wired remote control, set [Steering Control] in [General] to [Preset] (page 14).

Using the rear view camera

Installation of the rear view camera (not supplied) is required before use.

The picture from a rear view camera connected to the CAMERA IN terminal is displayed when:

- the back lamp of your car lights up (or the shift lever is set to the R (reverse) position).
- you press HOME, then touch [Rear Camera].

Installation

Removing the bracket

Before installing the unit, remove the bracket ⑤ from the unit.

- 1 Insert both release keys ⑦ until they click, and pull down the bracket ⑤, then pull up the unit to separate.

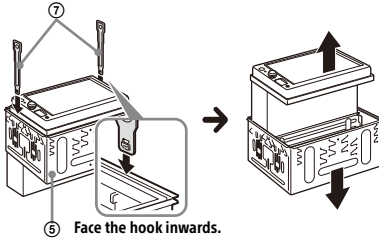

Mounting the unit in the dashboard

- Before installing, make sure the catches on both sides of the bracket ⑤ are bent inwards 3.5 mm (5/32 in).
- For Japanese cars, see "Mounting the unit in a Japanese car" (page 27).

- 1 Position the bracket ⑤ inside the dashboard, then bend the claws outward for a tight fit.

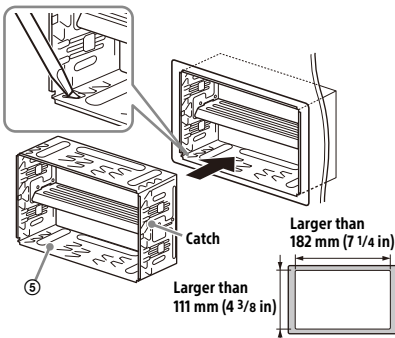

- 2 Mount the unit onto the bracket ⑤.

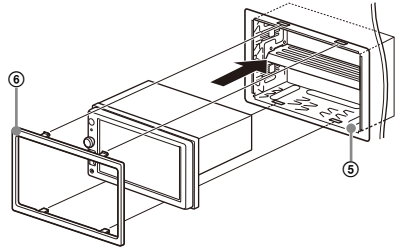

Notes

- If the catches are straight or bent outwards, the unit will not be installed securely and may spring out.
- Make sure the 4 catches on the protection collar ⑥ are properly engaged in the slots of the bracket ⑤.

Mounting the unit in a Japanese car

You may not be able to install this unit in some Japanese cars. In such a case, consult your Sony dealer.

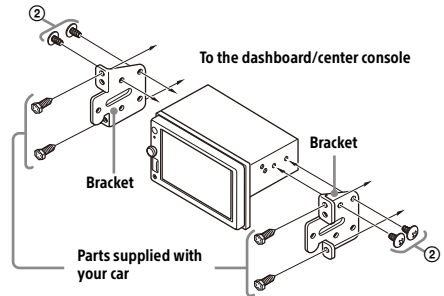

When mounting this unit to the preinstalled brackets of your car, use the supplied screws ② in the appropriate screw holes based on your car: T for TOYOTA and N for NISSAN.

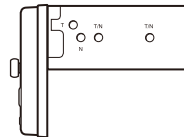

Note

To prevent a malfunction, install only with the supplied screws ②.

Fuse replacement

When replacing the fuse, be sure to use one matching the amperage rating stated on the original fuse. If the fuse blows, check the power connection and replace the fuse.

If the fuse blows again after replacement, there may be an internal malfunction. In such a case, consult your nearest Sony dealer.

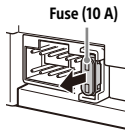

Por motivos de seguridad, asegúrese de instalar esta unidad en el salpicadero del automóvil, ya que la parte posterior de la misma se calienta durante su uso.
Para obtener información detallada, consulte "Conexión/Instalación" (página 24).

La placa de características que indica el voltaje de funcionamiento, etc., está situada en la parte inferior del chasis.



Tratamiento de las baterías y equipos eléctricos y electrónicos al final de su vida útil (aplicable en la Unión Europea y otros países con sistemas de tratamiento selectivo

de residuos)

Este símbolo en el producto, la batería o el embalaje indica que el producto y la batería no pueden tratarse como un residuo doméstico normal. En algunas baterías este símbolo puede utilizarse en combinación con un símbolo químico. Se añadirá el símbolo químico del plomo (Pb) si la batería contiene más del 0,004 % de plomo. Al asegurarse de que estos productos y baterías se desechan correctamente, ayudará a prevenir las posibles consecuencias negativas para la salud y el medio ambiente que podrían derivarse de su incorrecta manipulación. El reciclaje de los materiales ayuda a preservar los recursos naturales. En el caso de productos, que por razones de seguridad, rendimiento o mantenimiento de datos, requieran una conexión permanente con la batería incorporada, esta batería deberá reemplazarse únicamente por personal técnico cualificado para ello. Para asegurarse de que la batería se desecha correctamente, entregue estos productos al final de su vida útil en un punto de recogida adecuado para el reciclado de aparatos eléctricos y electrónicos. Para el resto de baterías, consulte la sección donde se indica cómo extraer la batería del producto de forma segura. Deposite la batería en el correspondiente punto de recogida para el reciclado de baterías. Si desea obtener información detallada sobre el reciclaje de este producto o de la batería, póngase en contacto con el ayuntamiento, el punto de recogida más cercano o el establecimiento donde ha adquirido el producto o la batería.

Advertencia

Para evitar el riesgo de incendio o electrocución, no exponga la unidad a la lluvia ni a la humedad.

Para evitar recibir descargas eléctricas, no abra el aparato. Solicite asistencia técnica únicamente a personal especializado.

Fabricado en Tailandia

Aviso para los clientes: la información siguiente resulta de aplicación solo a los equipos comercializados en países afectados por las directivas de la UE

Este producto ha sido fabricado por, o en nombre de Sony Corporation.

Importador UE: Sony Europe B.V.

Las consultas relacionadas con el Importador a la UE o con la conformidad del producto en Europa deben dirigirse al representante autorizado por el fabricante, Sony Belgium, bijkantoor van Sony Europe B.V., Da Vincilaan 7-D1, 1930 Zaventem, Bélgica.



Por la presente, Sony Corporation declara que este equipo es conforme con la Directiva 2014/53/UE.

El texto completo de la declaración UE de conformidad está disponible en la dirección Internet siguiente:

<https://compliance.sony.eu>

Este equipo está diseñado para utilizarse con la versión o versiones autorizadas de software que se indican en la declaración UE de conformidad.

El software cargado en este equipo ha sido verificado para cumplir con los requisitos esenciales de la Directiva 2014/53/EU.

Se puede comprobar la versión de software en el elemento de ajuste de la versión del firmware del menú de ajustes general.

La validez de la marca CE está limitada a aquellos países en los que la legislación la impone, principalmente los países del EEE (Espacio económico europeo).

Advertencia: si el encendido del automóvil no dispone de una posición ACC

No instale esta unidad en un automóvil que no disponga de posición ACC. La pantalla de la unidad no se apaga ni aunque se apague el contacto, lo que produce la descarga de la batería.

Nota legal acerca de los servicios prestados por otros proveedores

Los servicios prestados por otros proveedores están sujetos a cambios, anulaciones o interrupciones sin previo aviso. Sony no asume responsabilidad alguna en estas situaciones.

Aviso importante

Precaución

SONY NO SERÁ RESPONSABLE EN NINGÚN CASO DE NINGÚN DAÑO ACCIDENTAL, INDIRECTO, DERIVADO O DE CUALQUIER OTRO TIPO INCLUIDOS, DE FORMA NO EXHAUSTIVA, PÉRDIDAS DE BENEFICIOS, PÉRDIDAS DE INGRESOS, PÉRDIDAS DE DATOS, IMPOSIBILIDAD DE USAR EL PRODUCTO O CUALQUIER EQUIPO ASOCIADO, TIEMPOS DE INACTIVIDAD Y TIEMPO DE LOS COMPRADORES RELACIONADO O DERIVADO DEL USO DE ESTE PRODUCTO, SU HARDWARE Y/O SU SOFTWARE.

Estimado cliente, este producto incluye un transmisor de radio.

Según la normativa n.º 10 de UNECE, un fabricante de un vehículo puede imponer condiciones específicas para la instalación de transmisores de radio en vehículos.

Revise el manual de funcionamiento o póngase en contacto con el fabricante o el concesionario de su vehículo antes de instalar este producto en el mismo.

Llamadas de emergencia

Este sistema de manos libres para vehículos con BLUETOOTH y el dispositivo electrónico conectado al sistema funcionan mediante señales de radio, y redes móviles y terrestres, así como con funciones programadas por el usuario, lo que no permite garantizar la conexión en todas las condiciones. Así pues, no debe fiarse exclusivamente de dispositivos electrónicos para establecer comunicaciones básicas (como en el caso de emergencias médicas).

Sobre la comunicación mediante BLUETOOTH

- Las microondas que se emiten desde un dispositivo BLUETOOTH pueden afectar al funcionamiento de los dispositivos médicos electrónicos. Apague esta unidad y los demás dispositivos BLUETOOTH en las siguientes ubicaciones para evitar posibles accidentes.
 - lugares donde haya gases inflamables presentes, hospitales, trenes, aviones o gasolineras
 - cerca de puertas automáticas o alarmas de incendios
- Esta unidad admite funciones de seguridad compatibles con el estándar BLUETOOTH para facilitar una conexión segura cuando se emplea la tecnología inalámbrica BLUETOOTH, pero la seguridad puede no ser suficiente en función del entorno. Tenga cuidado al establecer una comunicación mediante la tecnología inalámbrica BLUETOOTH.
- No asumimos ninguna responsabilidad por posibles filtraciones de información durante las comunicaciones mediante BLUETOOTH.

Si desea realizar alguna consulta o solucionar algún problema relativo a la unidad que no se trate en este Manual de instrucciones, póngase en contacto con el distribuidor Sony más cercano.

Tabla de contenidos

Advertencia	2
Guía de elementos y controles	5

Procedimientos iniciales

Ajustes iniciales	7
Preparación del dispositivo BLUETOOTH	7
Conexión de un dispositivo USB	8
Conexión de otros dispositivos de audio portátiles	8
Conexión de la cámara de visualización posterior	9

Escuchar la radio

Escuchar la radio	9
Uso de las funciones de la opción de sintonizador	10

Reproducción

Reproducción de un dispositivo USB	10
Reproducción de un dispositivo BLUETOOTH	10
Búsqueda y reproducción de pistas	11
Ajustes adicionales durante la reproducción	11

Llamadas manos libres

Recepción de llamadas	12
Realización de llamadas	12
Operaciones disponibles durante una llamada	13

Funciones útiles

Apple CarPlay	13
Uso del control con gestos	14

Ajustes

Funcionamiento de los ajustes básicos	14
Ajustes generales (General)	14
Ajustes de sonido (Sonido)	15
Ajustes visuales (Visual)	16
Ajustes de BLUETOOTH (Bluetooth)	16

Información adicional

Actualización del firmware	16
Precauciones	16
Especificaciones	19
Solución de problemas	20
Mensajes	23

Conexión/Instalación

Precauciones	24
Lista de piezas para la instalación	24
Conexión	25
Instalación	28

Guía de elementos y controles

Unidad principal

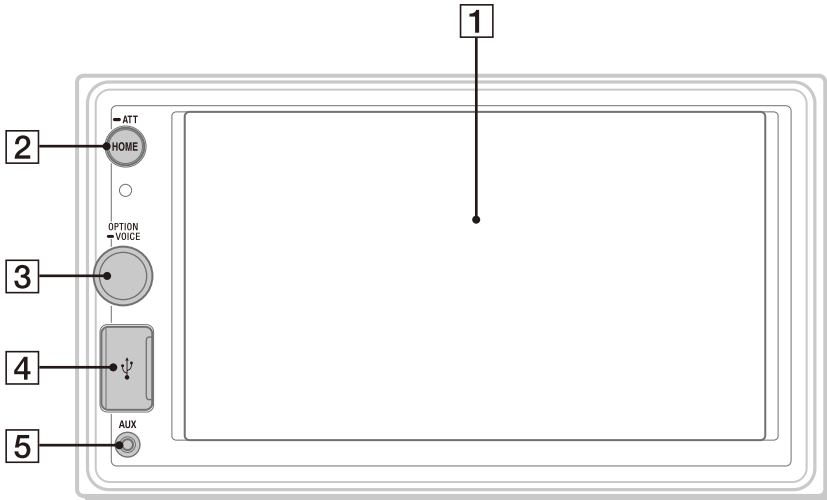

1 Pantalla/panel táctil

2 HOME

Abra el menú HOME.

● ATT (atenuar)

Manténgalo pulsado durante 1 segundo para atenuar el sonido.

Para cancelar, manténgalo pulsado de nuevo o gire el dial de control de volumen.

3 Dial de control de volumen

Gírelo para ajustar el volumen cuando se emite sonido.

OPTION

Púlselo para abrir la pantalla OPTION (página 6).

● VOICE

Manténgalo pulsado para activar la función de comando de voz para Apple CarPlay.

4 Puerto USB

5 Toma de entrada AUX

Pantalla

Pantalla de reproducción:

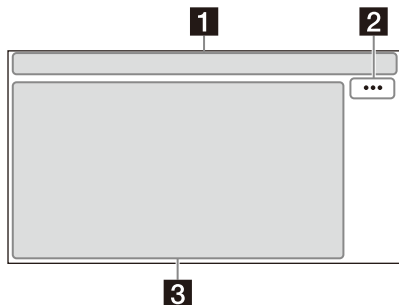

Pantalla HOME:

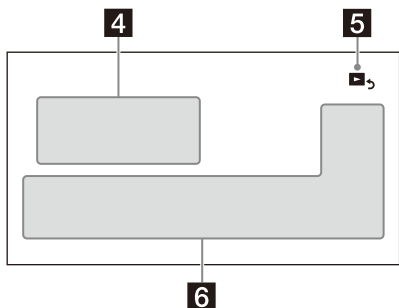

Pantalla OPTION:

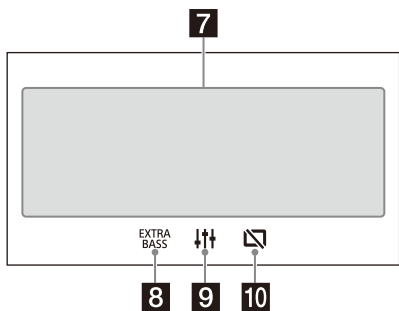

1 Indicación de estado

- Se ilumina cuando el sonido está atenuado.
- Se ilumina cuando AF (frecuencias alternativas) está disponible.
- Se ilumina cuando hay información de tráfico actual (TA: anuncio de tráfico) disponible.
- Se ilumina cuando el dispositivo de audio se puede reproducir habilitando el A2DP (Advanced Audio Distribution Profile).
- Se ilumina cuando están disponibles las llamadas con el sistema de manos libres habilitando el HFP (Handsfree Profile).
- Indica la potencia de la señal del teléfono móvil conectado.
- Indica la batería restante del teléfono móvil conectado.
- Se ilumina cuando la señal de Bluetooth® está encendida. Parpadea cuando la conexión está en curso.

2 ... (opción de fuente)

Abra el menú de opciones de la fuente. Las opciones disponibles varían en función de la fuente.

3 Área específica de cada aplicación

Muestra controles de reproducción/indicaciones o el estado de la unidad. Los elementos visualizados dependen de la fuente.

4 Reloj (página 14)

5 (volver a la pantalla de reproducción)

Cambia de la pantalla HOME a la pantalla de reproducción.

6 Teclas de selección de fuentes y ajustes

Cambie la fuente o elija varios ajustes. Para mostrar el icono de ajuste y otros iconos, debe deslizar hacia la izquierda o la derecha la parte inferior de esta zona.

7 Teclas de selección de sonidos

Cambie el sonido.

8 (EXTRA BASS)

Cambie el ajuste de EXTRA BASS (página 15).

9 (EQ10/Altav. grav.)

Cambie el ajuste de EQ10/Altav. grav. (página 15).

10 (monitor desactivado)

Apague el monitor. Cuando se apaga el monitor, toque cualquier parte de la pantalla para activarlo de nuevo.

Ajustes iniciales

Debe configurar los ajustes iniciales antes de utilizar la unidad por primera vez, o después de sustituir la batería del vehículo o de cambiar las conexiones.

Si no aparece la pantalla de ajustes iniciales al encender la unidad, use el restablecimiento a los valores de fábrica (página 15) para inicializar la unidad.

- 1 Toque [Idioma] y, a continuación, configure el idioma de la interfaz.
- 2 Toque [Demostración] repetidamente para seleccionar [DESAC.] y desactivar el modo de demostración.
- 3 Toque [Definir Fecha/Hora] y, a continuación, configure la fecha y la hora.
- 4 Después de configurar la fecha y la hora, toque [OK].
- 5 Para volver a la pantalla anterior, toque ↶ y, a continuación, toque [OK]. Aparecerá la advertencia de arranque.
- 6 Lea toda la advertencia de arranque y, si está de acuerdo con todas las condiciones, toque [Cerrar]. Ha terminado la configuración.

Pueden modificarse más aspectos de esta configuración desde el menú de ajustes (página 14).

Preparación del dispositivo BLUETOOTH

Puede disfrutar de música o realizar llamadas con el sistema de manos libres en función del dispositivo compatible con BLUETOOTH, como smartphones, teléfonos móviles y dispositivos de audio (de aquí en adelante, se denominará "dispositivo BLUETOOTH" si no se especifica lo contrario). Para obtener información detallada sobre la conexión, consulte el manual de instrucciones suministrado con el dispositivo.

Antes de conectar el dispositivo, baje el volumen de esta unidad; si no lo hace, puede emitirse un sonido a gran volumen.

Emparejamiento y conexión de un dispositivo BLUETOOTH

Al conectar un dispositivo BLUETOOTH por primera vez, se debe realizar un registro mutuo (denominado "emparejamiento"). El emparejamiento permite que esta unidad y otros dispositivos se reconozcan entre sí.

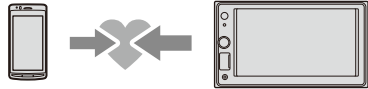

- 1 Coloque el dispositivo BLUETOOTH a 1 m de esta unidad.
- 2 Pulse HOME y, a continuación, toque [Ajustes].
- 3 Toque [Bluetooth].
- 4 Toque [Conexión Bluetooth] y, a continuación, establezca la señal en [ACTIV.].
La señal de BLUETOOTH se activa y se ilumina en la barra de estado de la unidad.
- 5 Toque [Conectar].
 parpadea mientras la unidad se encuentra en modo de espera de emparejamiento.
- 6 Realice el emparejamiento con el dispositivo BLUETOOTH para que detecte esta unidad.
- 7 Seleccione [XAV-AX1000] cuando aparezca en la pantalla del dispositivo BLUETOOTH.
Si no aparece el nombre de su modelo, repita el procedimiento desde el paso 5.



- 8 Si es necesario introducir una clave* en el dispositivo BLUETOOTH, introduzca [0000].

* La clave puede denominarse "código", "código PIN", "número PIN", "contraseña", etc., en función del dispositivo BLUETOOTH.

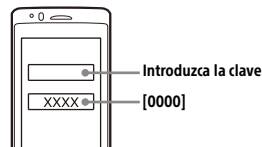

Una vez realizado el emparejamiento, el símbolo se mantiene iluminado.

9 Seleccione esta unidad en el dispositivo BLUETOOTH para establecer la conexión mediante BLUETOOTH.

📶 o 📶 se iluminan cuando se establece la conexión.

Notas

- La unidad solo puede estar conectada a un dispositivo BLUETOOTH a la vez.
- Para cancelar la conexión BLUETOOTH, finalice la conexión desde la unidad o desde el dispositivo BLUETOOTH.
- El emparejamiento con BLUETOOTH no es posible cuando Apple CarPlay está en ejecución.

Conexión de un dispositivo BLUETOOTH emparejado

Para usar un dispositivo emparejado, es necesario establecer una conexión con esta unidad. Algunos dispositivos emparejados se conectarán automáticamente.



1 Pulse HOME y, a continuación, toque [Ajustes].

2 Toque [Bluetooth].

3 Toque [Conexión Bluetooth] y, a continuación, toque [ACTIV.].

Compruebe si se ilumina 📶 en la barra de estado de la unidad.

4 Active la función BLUETOOTH en el dispositivo BLUETOOTH.

5 Accione el dispositivo BLUETOOTH para conectarlo a esta unidad.

📶 o 📶 se iluminan en la barra de estado.

Para conectar el último dispositivo conectado de esta unidad

Cuando se activa el encendido con la señal de BLUETOOTH activada, esta unidad busca el último dispositivo BLUETOOTH conectado y se establece la conexión automáticamente.

Nota

Mientras se reproduce audio BLUETOOTH, no se puede establecer una conexión entre esta unidad y el teléfono móvil. En lugar de eso, conecte el teléfono móvil a esta unidad.

Para instalar el micrófono

Para obtener información detallada, consulte "Instalación del micrófono" (página 27).

Conexión de un dispositivo USB

1 Baje el volumen en la unidad.

2 Conecte el dispositivo USB a la unidad.

Para conectar un iPhone, utilice el cable de conexión USB para iPhone (no suministrado).

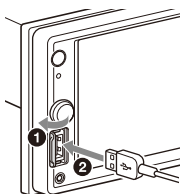

Conexión de otros dispositivos de audio portátiles

1 Apague el dispositivo de audio portátil.

2 Baje el volumen en la unidad.

3 Conecte el dispositivo de audio portátil a la toma de entrada AUX (minitoma estéreo) de la unidad con un cable de conexión (no suministrado)*.

* Asegúrese de utilizar un conector de tipo recto.

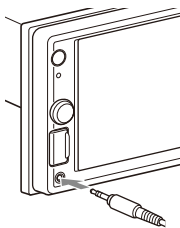

4 Pulse HOME y toque [AUX].

Para ajustar el nivel de volumen del dispositivo conectado al de otras fuentes

Inicie la reproducción en el dispositivo de audio portátil en un volumen moderado y ajuste el volumen en el que utilizará normalmente la unidad. Durante la reproducción, toque ••• y, a continuación, ajuste [Nivel de entrada]. Ajuste el nivel de volumen a entre [-10] y [+15].

Conexión de la cámara de visualización posterior

Si conecta la cámara de visualización posterior opcional al terminal CAMERA IN, podrá ver la imagen de la cámara de visualización posterior. Para obtener información detallada, consulte "Conexión/Instalación" (página 24).

Para mostrar la imagen de la cámara de visualización posterior

Pulse HOME y toque [Cám. poster.].

Escuchar la radio

Escuchar la radio

Para escuchar la radio, pulse HOME y, a continuación, toque [Sintonizador].

Controles de recepción/indicaciones

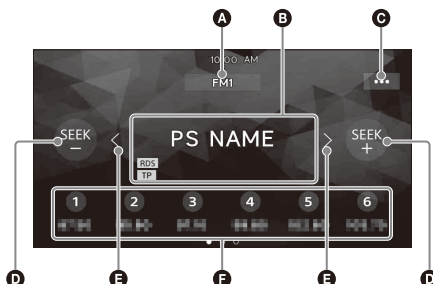

A Banda actual

Cambie la banda (FM1, FM2, FM3, AM1 o AM2).

B Frecuencia actual, nombre del servicio del programa*, indicación RDS (sistema de datos de radio)*

* Durante la recepción de RDS.

C ... (opción de sintonizador)

Abra el menú de opciones del sintonizador.

D SEEK-/SEEK+

Realice la sintonización automáticamente.

E </>

Realice la sintonización manualmente. Manténgalas pulsadas para ir saltando las frecuencias.

F Números de presintonía

Seleccione una emisora presintonizada. Deslice hacia la izquierda o hacia la derecha para mostrar otras emisoras presintonizadas. Manténgala pulsada para guardar la frecuencia actual en esta presintonía.

Sintonización

1 Seleccione la banda deseada (FM1, FM2, FM3, AM1 o AM2).

2 Efectúe la sintonización.

Para sintonizar automáticamente

Toque SEEK-/SEEK+.

La búsqueda se detiene cuando la unidad recibe una emisora.

Para sintonizar manualmente

Mantenga pulsadas </> para buscar la frecuencia aproximada y, a continuación, toque </> varias veces para sintonizar la frecuencia deseada.

Almacenamiento manual

- 1 Mientras recibe la emisora que desea almacenar, mantenga pulsado el número de presintonía deseado.

Recepción de emisoras almacenadas

- 1 Seleccione la banda y, a continuación, toque el número de presintonía deseado.

Uso de las funciones de la opción de sintonizador

Las siguientes funciones están disponibles al tocar ...

BTM (Memoria de la mejor sintonía)

Almacena las emisoras en el orden de frecuencia en los números de presintonía. Pueden guardarse 18 emisoras FM y 12 emisoras AM como emisoras presintonizadas.

AF*

Seleccione [ACTIV.] para volver a sintonizar continuamente la emisora, de modo que se reciba la señal más intensa de una red.

TA*

Seleccione [ACTIV.] para recibir la información de tráfico actual o programas de tráfico (TP) si están disponibles.

Regional*

Seleccione [ACTIV.] para continuar escuchando la emisora que está recibiendo mientras la función AF está activada. Si abandona el área de recepción de este programa regional, seleccione [DESAC.]. Esta función no está disponible en el Reino Unido ni en algunas otras zonas.

PTY*

Seleccione un tipo de programa de la lista PTY para encontrar una emisora que retransmita el tipo de programa seleccionado.

* Disponible solo durante la recepción FM.

Para recibir anuncios de emergencia

Con la función AF o TA activadas, los anuncios de emergencia interrumpirán automáticamente la fuente seleccionada en ese momento.

Reproducción

Reproducción de un dispositivo USB

Se pueden utilizar dispositivos USB de tipo MSC (Mass Storage Class)* que cumplan con la norma USB.

* Por ejemplo, una unidad flash USB, un reproductor multimedia digital

Notas

- Pueden utilizarse los dispositivos USB formateados con los sistemas de archivos FAT12/16/32/exFAT.
- Para obtener más información sobre la compatibilidad de su dispositivo USB, visite el sitio web de asistencia de la contrapartada.
- Para obtener más información sobre los formatos de archivo admitidos, consulte "Formatos admitidos para la reproducción USB" (página 17).

- 1 Baje el volumen de la unidad.
- 2 Conecte el dispositivo USB al puerto USB.
- 3 Pulse HOME y, a continuación, toque [USB]. Se inicia la reproducción.

Para expulsar el dispositivo

Apague la unidad o sitúe el contacto en la posición de desactivación de ACC y, después, retire el dispositivo USB.

Reproducción de un dispositivo BLUETOOTH

Puede reproducir contenido en un dispositivo conectado compatible con BLUETOOTH A2DP (Advanced Audio Distribution Profile).



- 1 Establezca la conexión mediante BLUETOOTH con el dispositivo de audio (página 7).
- 2 Pulse HOME y, a continuación, toque [Audio BT].
- 3 Accione el dispositivo de audio para iniciar la reproducción.

Notas

- En función del dispositivo de audio, puede que en esta unidad no se muestren datos como título, número/duración de la pista y estado de la reproducción.
- No se detendrá la reproducción en el dispositivo de audio aunque se cambie la fuente de esta unidad.
- El emparejamiento con BLUETOOTH no es posible cuando Apple CarPlay esté en ejecución.

Cómo ajustar el nivel de volumen del dispositivo BLUETOOTH al de otras fuentes

Puede reducir las diferencias de nivel de volumen entre esta unidad y el dispositivo BLUETOOTH:

Durante la reproducción, toque **...** y, a continuación, ajuste [Nivel de entrada]. Ajuste el nivel de volumen a entre [-6] y [+6].

Búsqueda y reproducción de pistas

Reproducción aleatoria y repetición

- 1 Durante la reproducción, toque **↺** (repetir) o **↻** (aleatoria) varias veces hasta que aparezca el modo de reproducción deseado.

Puede que tarde en iniciarse la reproducción en el modo de reproducción seleccionado.

Los modos de reproducción disponibles varían en función de la fuente de sonido seleccionada y el dispositivo conectado.

Búsqueda de un archivo desde la pantalla de lista

- 1 Durante la reproducción de USB, toque **☰**. Aparece la pantalla de lista del elemento que se reproduce en esos momentos.

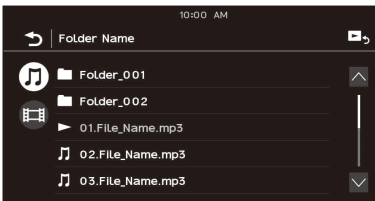

Además, puede tocar **🎵** (audio) o **🎬** (vídeo) para ver la lista ordenada por tipo de archivo.

- 2 Toque el elemento que desee. Se inicia la reproducción.

Ajustes adicionales durante la reproducción

Cada fuente dispone de ajustes adicionales, que pueden verse tocando **...**. Las opciones disponibles varían en función de la fuente.

Picture EQ

Ajusta la calidad de imagen en función de sus preferencias: [Dinámica], [Estándar], [Teatro] o [Personal].

(Solo está disponible si el freno de mano está accionado y se ha seleccionado vídeo USB).

Aspecto

Selecciona la relación de aspecto de la pantalla de la unidad.

(Solo está disponible si el freno de mano está accionado y se ha seleccionado vídeo USB).

Normal

Muestra una imagen 4:3 en su tamaño original, con barras en los lados para llenar la pantalla de 16:9.

Zoom

Muestra una imagen 16:9 que se ha convertido al formato 4:3.

Completa

Muestra una imagen 16:9 en su tamaño original.

Subtítulos

Amplía la imagen horizontalmente, dejando espacio para los subtítulos en la pantalla.

Llamadas manos libres

Para usar un teléfono móvil, conéctelo a esta unidad. Para obtener información detallada, consulte "Preparación del dispositivo BLUETOOTH" (página 7).



Nota

Las funciones manos libres explicadas a continuación solo están disponibles cuando la función Apple CarPlay está desactivada. Si está activada la función Apple CarPlay, utilice la función manos libres de su aplicación.

Recepción de llamadas

1 Toque cuando reciba una llamada.

La llamada telefónica se inicia.

Nota

El timbre y la voz de la persona que habla se emiten únicamente desde los altavoces delanteros.

Para rechazar/terminar una llamada

Toque .

Realización de llamadas

1 Pulse HOME y, a continuación, toque [Teléfono].

2 Toque uno de los iconos de llamada de la pantalla del teléfono BLUETOOTH.

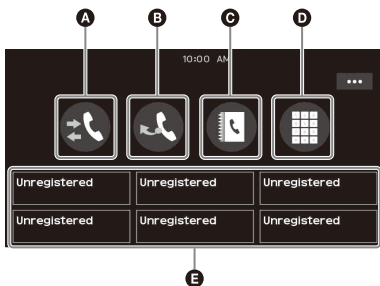

A (historial de llamadas)*

Seleccione un contacto de la lista del historial de llamadas. La unidad almacena las 20 últimas llamadas.

B (rellamada)

Llama de forma automática al último contacto realizado.

C (agenda)*

Seleccione un contacto de la lista de nombres/lista de números de la agenda. Para buscar el contacto deseado por orden alfabético en la lista de nombres, toque .

D (introducción de número de teléfono)

Introduzca el número de teléfono.

E Lista de números de teléfono predefinidos

Seleccione el contacto almacenado.

Para almacenar el contacto, consulte "Cómo establecer números de teléfono predefinidos" (página 12).

* El teléfono móvil debe ser compatible con PBAP (Phone Book Access Profile).

3 Toque .

La llamada telefónica se inicia.

Cómo establecer números de teléfono predefinidos

Puede almacenar hasta 6 contactos en la lista predefinida.

1 En la pantalla del teléfono, seleccione un número de teléfono que desee guardar en la marcación predefinida desde la agenda.

Aparece la pantalla de confirmación.

2 Toque [Agregar a predefinida].

3 Seleccione la lista de números de teléfono predefinidos donde desea almacenar el número de teléfono.

El contacto se almacena en la lista de números de teléfono predefinidos.

Operaciones disponibles durante una llamada

Para ajustar el volumen del timbre

Gire el dial de control de volumen mientras recibe una llamada.

Para ajustar el volumen de voz de la persona que habla

Gire el dial de control de volumen durante una llamada.

Para ajustar el volumen del otro interlocutor (ajuste de ganancia de micrófono)

Durante una llamada con el sistema de manos libres, toque **...** y, a continuación, establezca [Sens. Micrófono] como [Alto], [Medio] o [Bajo].

Para reducir el eco y el ruido (modo anulador de eco/ruido)

Durante una llamada, toque **...** y, a continuación, establezca [Calidad de la voz] como [Modo 1] o [Modo 2].

Para cambiar entre el modo de manos libres y el modo manual

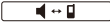
Durante una llamada, toque  para cambiar el audio de la llamada de teléfono entre la unidad y el teléfono móvil.

Nota

En función del teléfono móvil, es posible que esta función no esté disponible.

Para responder de forma automática una llamada entrante

Toque **...** y, a continuación, establezca [Resp. automática] en [ACTIV.].

Funciones útiles

Apple CarPlay

Apple CarPlay le permite usar su iPhone en el vehículo sin desviar en ningún momento la atención de la carretera.

Notas sobre la utilización de Apple CarPlay

- Es necesario usar un iPhone con iOS 7.1 o posterior. Instale la última versión iOS antes de usar esta función.
- Apple CarPlay puede utilizarse en un iPhone 5 o modelos posteriores.
- Para obtener más información sobre los modelos compatibles, consulte la lista de compatibilidad en el sitio de asistencia que aparece en la contraportada.
- Para obtener más información sobre Apple CarPlay, consulte el manual suministrado con el iPhone o visite el sitio web de Apple CarPlay.
- Como se utiliza el GPS de su iPhone, coloque el iPhone en un sitio donde pueda recibir fácilmente una señal GPS.

1 Conecte su iPhone al puerto USB.

Para conectar un iPhone, use un cable de conexión USB para iPhone (no suministrado).

2 Pulse HOME y, después, toque el icono de Apple CarPlay.

La pantalla del iPhone aparece en la pantalla de la unidad. Toque y controle las aplicaciones.

El uso del logotipo Apple CarPlay significa que la interfaz de usuario de un vehículo cumple las normas de rendimiento de Apple. Apple no se hace responsable por el funcionamiento de este vehículo o su cumplimiento con normas de seguridad y regulatorias.





Tenga en cuenta que el uso de este producto con un iPhone puede afectar el rendimiento inalámbrico.

Uso del control con gestos

Puede realizar las operaciones más frecuentes deslizando el dedo en la pantalla de recepción/reproducción.

Nota

Los gestos que se explican a continuación no pueden utilizarse en la pantalla de Apple CarPlay.

Haga esto	Para
 Deslizar de izquierda a derecha	Recepción de radio: búsqueda de emisoras hacia delante. Reproducción de vídeo/audio: salto de un archivo/pista hacia delante.
 Deslizar de derecha a izquierda	Recepción de radio: búsqueda de emisoras hacia atrás. Reproducción de vídeo/audio: salto de un archivo/pista hacia atrás.
 Deslizar hacia arriba	Recepción de radio: recepción de emisoras almacenadas (hacia delante).
 Deslizar hacia abajo	Recepción de radio: recepción de emisoras almacenadas (hacia atrás).

Ajustes

Funcionamiento de los ajustes básicos

Puede establecer las opciones de las siguientes categorías de configuración:

Ajustes generales (General), Ajustes de sonido (Sonido), Ajustes visuales (Visual), Ajustes de BLUETOOTH (Bluetooth)

- 1 **Pulse HOME** y, a continuación, toque [Ajustes].
- 2 **Toque una de las categorías de ajustes.** Las opciones que se pueden establecer son diferentes en función de la fuente y los ajustes.
- 3 **Mueva la barra de desplazamiento hacia arriba o hacia abajo para seleccionar la opción deseada.**

Para volver a la pantalla anterior

Toque .

Para volver a la pantalla de reproducción

Toque .

Ajustes generales (General)

Idioma

Permite seleccionar el idioma: [English], [Español], [Français], [Deutsch], [Italiano], [Português], [Русский], [ไทย], [العربية], [简体中文], [繁體中文] o [한국어].

Demostración

Activa la demostración: [DESAC.], [ACTIV.].

Fecha/Hora

Formato de fecha

Permite seleccionar el formato: [DD/MM/YY], [MM/DD/YY], [YY/MM/DD].

Formato de hora

Permite seleccionar el formato: [12 horas], [24 horas].

Definir Fecha/Hora

Define la fecha y la hora del reloj manualmente.

Pitido

Activa el sonido de funcionamiento: [DESAC.], [ACTIV.].

Cámara trasera

Selecciona la imagen de la cámara de visualización posterior: [DESAC.], [Normal], [Reversa] (imagen de espejo).
[Ajuste de líneas de guía] ajusta la guía en la imagen de la cámara de visualización posterior. Toque el lado más próximo **A** o el lado más lejano **B** (partes rojas) de la guía para ajustarla. Toque </>/</>/</> para ajustar la posición de la guía y toque [↔] o [↔] para ajustar el ancho de la guía.

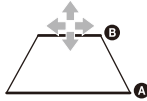

Ctrl. en el volante

Selecciona el modo de entrada del control remoto conectado. Para evitar que se produzca una avería, compruebe que el modo de entrada coincida con el del control remoto conectado antes de su uso.

Personal

Modo de entrada para el control remoto del volante (siga los pasos de [🔍]) para registrar funciones en el control remoto conectado).

Predefinida

Modo de entrada del control remoto con cable excluyendo el control remoto del volante.



Aparece el panel de botones del volante.

- 1 Mantenga pulsado el botón que desee asignar al volante.
El botón del panel se enciende (espera).
- 2 Mantenga pulsado el botón del volante al que desee asignar la función.
El botón del panel cambiará de color (aparecerá resaltado o con un círculo naranja a su alrededor).
- 3 Para registrar otras funciones, repita los pasos 1 y 2.

(Solamente está disponible cuando [Ctrl. en el volante] está ajustado en [Personal]).

Notas

- Mientras realiza ajustes, no debe usar el control remoto conectado aunque ya haya registrado algunas funciones. Utilice los botones de la unidad.
- Si se produce un error durante el registro, toda la información registrada se borra. Reinicie el registro desde el principio.
- Esta función puede no estar disponible en algunos vehículos. Para obtener información detallada sobre la compatibilidad de su vehículo, visite el sitio web de asistencia de la contraportada.

Clock Time

Ajusta la hora del reloj mediante los datos de RDS: [DESAC.], [ACTIV.].

Restablecimiento de fábrica

Restaura todos los ajustes de fábrica.

Versión de sistema

Actualiza y confirma la versión del firmware.

Fuente para abrir licencias

Muestra las licencias de software.

Ajustes de sonido (Sonido)

EXTRA BASS

Refuerza el sonido de los graves en sincronización con el nivel de volumen: [DESAC.], [1], [2].

EQ10/Altav. grav.

Selecciona una curva del ecualizador y ajusta el nivel del potenciador de graves.

EQ10

Selecciona la curva del ecualizador: [DESAC.], [R&B], [Rock], [Pop], [Dance], [Hip-Hop], [EDM], [Jazz], [Soul], [Country], [Personal]. [Personal] ajusta la curva del ecualizador: de -6 a +6.

Altav. grav.

Ajusta el nivel de volumen del potenciador de graves: [DESAC.], de -10 a +10.

Balance/Equilibrio

Ajusta el nivel de balance/equilibrio.

Balance

Ajusta el equilibrio del sonido entre los altavoces izquierdo y derecho: de [115] a [D15].

Equilibrio

Ajusta el equilibrio del sonido entre los altavoces frontal y posterior: de [Delantero 15] a [Posterior 15].

Separador

Ajusta la frecuencia de corte y la fase del potenciador de graves.

Filtro de paso alto

Selecciona la frecuencia de corte de los altavoces frontales/posteriores: [DESAC.], [50Hz], [60Hz], [80Hz], [100Hz], [120Hz].

Filtro de paso bajo

Selecciona la frecuencia de corte del potenciador de graves: [DESAC.], [50Hz], [60Hz], [80Hz], [100Hz], [120Hz].

Fase subgraves

Selecciona la fase del potenciador de graves: [Normal], [Reversa].

DSO (Dynamic Stage Organizer)

Mejora la salida del audio: [DESAC.], [Bajo], [Medio], [Alto].

Ajustes visuales (Visual)

Imagen de fondo

Cambia la imagen de fondo tocando el color deseado.

Atenuador

Atenúa la pantalla: [DESAC.], [Auto], [ACTIV.]. ([Auto] solo está disponible si el cable de control de la iluminación está conectado y funciona cuando el faro está encendido).

[] ajusta el nivel de brillo cuando se activa el atenuador: de -5 a +5.

Ajuste del panel táctil

Ajusta la calibración del panel táctil si la posición del contacto no se corresponde con el elemento correcto.

Ajustes de BLUETOOTH (Bluetooth)

Conexión Bluetooth

Activa la señal BLUETOOTH: [DESAC.], [ACTIV.], [Conectar] (entra en el modo de espera de emparejamiento).

Información dispo. BT

Muestra información sobre el dispositivo conectado a la unidad.
(Disponible solo cuando la opción [Conexión Bluetooth] está ajustada en [ACTIV.] y hay un dispositivo BLUETOOTH conectado a la unidad).

Restablecer Bluetooth

Inicializa todos los ajustes relacionados con BLUETOOTH, como la información de emparejamiento, el historial de llamadas, el historial de dispositivos BLUETOOTH conectados, etc.

Información adicional

Actualización del firmware

Para actualizar el firmware, visite el sitio de asistencia que aparece en la contraportada y siga las instrucciones mostradas.

Nota

No extraiga el dispositivo USB durante la actualización.

Precauciones

- La antena motorizada se extiende automáticamente.
- En caso de cesión de la titularidad o retirada de la circulación del vehículo con la unidad instalada, restaure los ajustes de fábrica mediante la operación de restablecimiento de los valores de fábrica (página 15).
- No derrame líquidos sobre la unidad.

Notas sobre seguridad

- Cumpla las normas, leyes y normativas de tráfico locales.
- Durante la conducción
 - No observe ni manipule la unidad, ya que puede ser motivo de distracción y causar un accidente. Estacione el vehículo en un lugar seguro para observar o manipular la unidad.
 - No utilice la función de configuración ni ninguna otra función que pudiera desviar su atención de la carretera.
 - Cuando conduzca marcha atrás, asegúrese de mirar atrás y de observar los alrededores cuidadosamente para su seguridad incluso si la cámara de visualización posterior está conectada. No confíe exclusivamente en la cámara de visualización posterior.
- Durante el funcionamiento de la unidad
 - No introduzca manos, dedos ni ningún objeto extraño en la unidad, ya que podría causar desperfectos o daños a la misma.
 - Mantenga los elementos pequeños fuera del alcance de los niños.
 - Abróchese los cinturones de seguridad para evitar lesiones en caso de movimiento brusco del vehículo.

Prevención de accidentes

Las imágenes solamente aparecen cuando el vehículo está estacionado y con el freno de mano puesto.

Si el vehículo comienza a moverse durante la reproducción de vídeo, se muestra la siguiente advertencia y no se puede ver el vídeo.

[Video bloqueado para su seguridad.]

No manipule la unidad ni observe el monitor mientras conduzca.

Notas sobre el panel LCD

- No moje el panel LCD ni lo exponga a líquidos. Si lo hace, puede provocar una avería.



- No ejerza presión sobre el panel LCD porque, si lo hace, puede distorsionar la imagen o causar una avería (por ejemplo, la imagen podría volverse borrosa o el panel LCD podría resultar dañado).
- No toque el panel con objetos, sino únicamente con los dedos, ya que podría dañar o romper el panel LCD.
- Limpie el panel LCD con un paño suave y seco. No utilice disolventes como bencina, diluyentes, productos de limpieza disponibles en el mercado ni aerosoles antiestáticos.
- No utilice la unidad fuera del rango de temperaturas siguiente: 0 °C – 40 °C.
- Si su vehículo está estacionado en un lugar frío o cálido, es posible que la imagen no sea nítida. Sin embargo, el monitor no está dañado y la imagen volverá a ser nítida cuando la temperatura de su vehículo vuelva a ser normal.
- Es posible que aparezcan algunos puntos estáticos de color azul, rojo o verde en el monitor. Estos puntos se denominan "puntos brillantes" y pueden aparecer en cualquier LCD. El panel LCD se fabrica con precisión, con más del 99,99% de sus segmentos operativos. No obstante, es posible que un pequeño porcentaje (habitualmente, el 0,01%) de segmentos no se pueda iluminar correctamente. Sin embargo, esto no interferirá en la visualización.

Notas sobre el panel táctil

- Esta unidad utiliza un panel táctil resistivo. Toque el panel directamente con la yema del dedo.
- Esta unidad no admite la acción multitáctil.
- No toque el panel con objetos punzantes como una aguja, un bolígrafo o una uña. Esta unidad no admite el lápiz táctil.
- No permita que ningún objeto toque el panel táctil. Si un objeto que no sea la yema del dedo toca el panel, la unidad puede no responder correctamente.
- Puesto que se utiliza vidrio para la elaboración del panel, no lo someta a golpes fuertes. Si el panel se agrieta o astilla, no toque la zona dañada ya que puede causar lesiones.
- Mantenga los otros dispositivos eléctricos apartados del panel táctil. Pueden provocar que el panel táctil no funcione correctamente.

Formatos admitidos para la reproducción USB

- WMA (.wma)*1*2
Velocidad de bits: de 48 kbps – 192 kbps (admite la velocidad de bits variable (VBR))*3
Frecuencia de muestreo*4: 44,1 kHz
- MP3 (.mp3)*1*2
Velocidad de bits: de 48 kbps – 320 kbps (admite la velocidad de bits variable (VBR))*3
Frecuencia de muestreo*4: 32 kHz, 44,1 kHz, 48 kHz
- AAC (.m4a)*1*2
Velocidad de bits: de 40 kbps – 320 kbps (admite la velocidad de bits variable (VBR))*3
Frecuencia de muestreo*4: 8 kHz – 48 kHz
Bits por muestra (bit de cuantización): 16 bits
- FLAC (.flac)*1*6
Frecuencia de muestreo*4: 8 kHz – 48 kHz
Bits por muestra (bit de cuantización): 16 bits
- WAV (.wav)*1
Frecuencia de muestreo*4: 8 kHz – 48 kHz
Bits por muestra (bit de cuantización): 16 bits, 24 bits
- Xvid (.avi)
Código de vídeo: perfil simple avanzado de MPEG-4
Código de audio: MP3 (MPEG-1 Layer3)
Velocidad de bits: máx. 4 Mbps
Velocidad de fotogramas: máx. 30 fps (30p/60i)
Resolución: máx. 1280 × 720*5
- MPEG-4 (.mp4)
Código de vídeo: perfil simple avanzado de MPEG-4, perfil línea de referencia AVC
Código de audio: AAC
Velocidad de bits: máx. 4 Mbps
Velocidad de fotogramas: máx. 30 fps (30p/60i)
Resolución: máx. 1280 × 720*5

- WMV (.wmv, .avi)*1
Código de vídeo: WMV3, WVC1
Código de audio: MP3, WMA
Velocidad de bits: máx. 6 Mbps
Velocidad de fotogramas: máx. 30 fps
Resolución: máx. 720 × 480*5
 - MKV (.mkv)
Código de vídeo: perfil simple avanzado de MPEG-4, perfil línea de referencia AVC
Código de audio: MP3, AAC
Velocidad de bits: máx. 5 Mbps
Velocidad de fotogramas: máx. 30 fps
Resolución: máx. 1280 × 720*5
- *1 No pueden reproducirse los archivos con protección de copyright ni los archivos de audio multicanal.
- *2 No pueden reproducirse los archivos DRM (Digital Rights Management).
- *3 Las velocidades de bits no estándar o no garantizadas se incluyen en función de la frecuencia de muestreo.
- *4 La frecuencia de muestreo no siempre coincide con todos los codificadores.
- *5 Estas cifras indican la resolución máxima del vídeo reproducible, pero no hacen referencia a la resolución de la pantalla del reproductor. La resolución de la pantalla es de 800 × 480.
- *6 No se admite la visualización de la información de la etiqueta.

Nota

Es posible que algunos archivos no puedan reproducirse aunque estén en un formato admitido por la unidad.

Acerca del iPhone

- Para obtener información detallada sobre los modelos de iPhone compatibles, visite el sitio web de asistencia de la contraportada.
- El uso de la insignia Made for Apple significa que un accesorio ha sido diseñado para conectarse específicamente al producto o a los productos Apple identificados en la insignia, y ha sido certificado por el fabricante de que cumple las normas de rendimiento de Apple. Apple no se hace responsable por el funcionamiento de este dispositivo o su cumplimiento con normas de seguridad y regulatorias. Tenga en cuenta que el uso de este accesorio con un producto Apple puede afectar el rendimiento inalámbrico.

Aviso sobre la licencia

Este producto contiene software que Sony utiliza en virtud de un acuerdo de licencia con el titular del copyright. Tenemos la obligación de comunicar el contenido del acuerdo a los clientes por mandato del titular del copyright del software.

Para obtener más información sobre las licencias del software, consulte la página 15.

Si desea realizar alguna consulta o solucionar algún problema relativo a la unidad que no se trate en este Manual de instrucciones, póngase en contacto con su distribuidor Sony más cercano.

Especificaciones

Sección del monitor

Tipo de pantalla: monitor a color LCD panorámico

Dimensiones: 15,7 cm/ 6,2 pulgadas

Sistema: matriz TFT activa

Número de píxeles:

1.152.000 píxeles (800 × 3 (RGB) × 480)

Sistema de color:

Selección automática de PAL/NTSC para el terminal CAMERA IN

Sección del sintonizador

FM

Rango de sintonización: 87,5 MHz – 108,0 MHz

Sensibilidad útil: 7 dBf

Relación señal-ruido: 70 dB (mono)

Separación a 1 kHz: 45 dB

AM

Rango de sintonización: 531 kHz – 1.602 kHz

Sensibilidad: 32 µV

Sección del reproductor USB

Interfaz: USB (alta velocidad)

Corriente máxima: 1,5 A

Comunicación inalámbrica

Sistema de comunicación:

Estándar BLUETOOTH, versión 3.0

Salida:

Estándar BLUETOOTH, Clase 2 de potencia (Máx. potencia conducida +1 dBm)

Rango de comunicación máximo*1:

Línea de visión de 10 m aproximadamente

Banda de frecuencia:

Banda de 2,4 GHz (2,4000 GHz – 2,4835 GHz)

Método de modulación: FHSS

Perfiles BLUETOOTH compatibles*2:

A2DP (Advanced Audio Distribution Profile) 1.3

AVRCP (Audio Video Remote Control Profile) 1.3

HFP (Handsfree Profile) 1.6

PBAP (Phone Book Access Profile) 1.1

Códec correspondiente: SBC, AAC

*1 El rango real varía en función de factores como obstáculos entre dispositivos, campos magnéticos en torno a un horno microondas, electricidad estática, sensibilidad de recepción, rendimiento de la antena, sistema operativo, aplicación de software, etc.

*2 Los perfiles del estándar BLUETOOTH indican la finalidad de la comunicación mediante BLUETOOTH entre dispositivos.

Sección del amplificador de potencia

Salidas: salidas de altavoz

Impedancia de altavoz: 4 Ω – 8 Ω

Salida de potencia máxima: 55 W × 4 (a 4 Ω)

General

Requisitos de alimentación: batería para vehículo de 12 V CC (masa negativa)

Consumo de corriente nominal: 10 A

Dimensiones:

aprox. 178 mm × 100 mm × 141 mm (an./al./pr.)

Dimensiones de montaje:

aprox. 182 mm × 111 mm × 121 mm (an./al./pr.)

Peso: aprox. 0,9 kg

Contenidos del paquete:

Unidad principal (1)

Componentes de instalación y conexiones (1 juego)

Micrófono (1)

Para obtener información detallada, consulte al distribuidor.

El diseño y las especificaciones pueden variar sin previo aviso.

Derechos de autor

La marca y los logotipos Bluetooth® son marcas comerciales registradas propiedad de Bluetooth SIG, Inc. y Sony Corporation dispone de la licencia correspondiente para utilizar dichas marcas. Las otras marcas comerciales y nombres de marcas pertenecen a sus respectivos propietarios.

Windows Media es una marca comercial o marca comercial registrada de Microsoft Corporation en los Estados Unidos y en otros países.

Este producto está protegido por determinados derechos de propiedad intelectual de Microsoft Corporation. Queda prohibido el uso o distribución de esta tecnología fuera de este producto sin las licencias correspondientes de Microsoft o una filial autorizada de Microsoft.

Apple, iPhone y Lightning son marcas comerciales de Apple Inc., registradas en Estados Unidos y otros países. Apple CarPlay es una marca comercial de Apple Inc.

IOS es una marca comercial o marca comercial registrada de Cisco en los EE. UU. y en otros países y se utiliza con licencia.

ESTE PRODUCTO HA SIDO CONCEDIDO BAJO LICENCIA DE ACUERDO CON EL CONTRATO DE LICENCIA DE CARTERA DE PATENTES MPEG-4 VISUAL, PARA EL USO PERSONAL CON FINES NO COMERCIALES POR PARTE DE UN CONSUMIDOR PARA LA DESCODIFICACIÓN DE VÍDEOS EN CUMPLIMIENTO DEL ESTÁNDAR VISUAL MPEG-4 ("VÍDEO MPEG-4") QUE HAYAN SIDO CODIFICADOS POR UN CONSUMIDOR QUE REALICE UNA ACTIVIDAD PERSONAL CON FINES NO COMERCIALES Y/O SE HAYA OBTENIDO DE UN PROVEEDOR DE VÍDEO AL CUAL SE LE HAYA CONCEDIDO UNA LICENCIA DE MPEG-4, OTORGADA POR MPEG LA. NO SE CONCEDE LICENCIA ALGUNA PARA NINGÚN OTRO USO. PARA OBTENER MÁS INFORMACIÓN, LO QUE INCLUYE LA INFORMACIÓN RELACIONADA CON LA CONCESIÓN DE LICENCIAS Y LOS USOS PROMOCIONALES, INTERNOS Y COMERCIALES, CONSULTE LA PÁGINA WEB DE MPEG LA, LLC. CONSULTE [HTTP://WWW.MPEGLA.COM](http://www.mpegla.com)

Todas las demás marcas comerciales son marcas comerciales de sus respectivos propietarios.

Solución de problemas

La siguiente lista de comprobación pretende facilitar la solución de los problemas que surjan con la unidad.

Antes de consultar la siguiente lista de comprobación, verifique los procedimientos de conexión y de funcionamiento.

Para obtener más información sobre la utilización del fusible y la extracción de la unidad del salpicadero, consulte "Conexión/Instalación" (página 24).

Si el problema no se resuelve, consulte el sitio de asistencia de la contraportada.

General

La unidad no emite el sonido de pitido.

- Se encuentra conectado un amplificador de potencia opcional y no está usando el amplificador integrado.

El fusible se fundió.

La unidad hace un ruido al cambiar la posición del interruptor de la llave de encendido.

- Los cables no están bien conectados con el conector de alimentación auxiliar del vehículo.

Las indicaciones desaparecen o no aparecen en el monitor.

- La función Monitor desactivado está activada (página 6).
 - Toque cualquier punto de la pantalla para volver a encenderla.

No se pueden seleccionar los elementos del menú.

- Los elementos del menú que no están disponibles aparecen de color gris.

Las funciones de USB no se ejecutan correctamente.

- No use un cable de extensión USB ya que puede causar el deterioro de la calidad de la señal.
 - Use un cable USB más corto cuando conecte el dispositivo USB o sustituya el cable USB por uno nuevo.

No se puede ejecutar la unidad.

- Mantenga pulsado HOME durante más de 10 segundos para reiniciar la unidad. Por su seguridad, no reinicie la unidad mientras conduce.

Funcionamiento del panel táctil

El panel táctil no reacciona correctamente al tacto.

- Toque una parte del panel táctil cada vez. Si se tocan dos o más partes de forma simultánea, el panel táctil no reaccionará correctamente.
- Calibre el panel táctil de la pantalla (página 16).
- Toque el panel sensible a la presión con fuerza.

No se reconoce la acción multitáctil.

- Esta unidad no admite la acción multitáctil.

Recepción de radio

La recepción de radio es débil.

Hay ruido estático.

- Conecte bien la antena.

RDS

PTY muestra [PTY no encontrado].

- La emisora actual no es una emisora RDS, o bien la recepción de radio es débil.

La búsqueda comienza después de unos segundos de escucha.

- La emisora no es TP o tiene una señal débil.
 - Desactive TA (página 10).

No se reciben anuncios de tráfico.

- Active TA (página 10).
- La emisora no emite ninguna notificación de tráfico a pesar de ser TP.
 - Sintonice otra emisora.

Imagen

No se muestra ninguna imagen o se registran interferencias de imagen.

- La conexión no se ha realizado correctamente.
- Compruebe el estado de la conexión entre esta unidad y otros equipos y ajuste el selector de entrada del equipo en la fuente correspondiente a esta unidad.
- La instalación no es correcta.
 - Instale la unidad en un ángulo inferior a 30° en una parte firme del vehículo.
- El cable de aparcamiento (luz verde) no está conectado al cable de cambio del freno de mano, o bien, no se ha aplicado el freno de mano.

La imagen no cabe en la pantalla.

- La relación de aspecto viene fijada en la fuente de reproducción.

Sonido

No se escucha ningún sonido/se producen saltos de sonido/el sonido se rompe.

- La conexión no se ha realizado correctamente.
- Compruebe el estado de la conexión entre esta unidad y el equipo conectado y ajuste el selector de entrada del equipo en la fuente correspondiente a esta unidad.
- La instalación no es correcta.
 - Instale la unidad en un ángulo inferior a 30° en una parte firme del vehículo.
- La unidad está en modo pausa/retroceso/avance rápido.
- Los ajustes para las salidas no se han realizado correctamente.
- El volumen está demasiado bajo.
- La función ATT está activada.
- El formato no es compatible.
 - Compruebe si el formato es compatible con esta unidad (página 17).

El sonido es defectuoso.

- Mantenga los cables eléctricos y los de audio separados.

Reproducción de USB

No pueden reproducirse los contenidos.

- Vuelva a conectar el dispositivo USB.

El dispositivo USB tarda más tiempo en reproducir contenidos.

- El dispositivo USB contiene archivos de gran tamaño o archivos con una estructura de árbol complicada.

No se pueden reproducir archivos de audio.

- No se admiten dispositivos USB formateados con sistemas de archivos distintos de FAT12, FAT16, FAT32 o exFAT.*

* Esta unidad admite FAT12, FAT16, FAT32 y exFAT, pero es posible que algunos dispositivos USB no los admitan todos. Para obtener información detallada, consulte el manual de instrucciones de cada dispositivo USB o póngase en contacto con el fabricante.

Función BLUETOOTH

El otro dispositivo BLUETOOTH no detecta esta unidad.

- Establezca [Conexión Bluetooth] en [ACTIV.] (página 16).
- Mientras establece la conexión a un dispositivo BLUETOOTH, ningún otro dispositivo puede detectar esta unidad. Finalice la conexión actual y busque esta unidad desde el otro dispositivo.
- Dependiendo del teléfono inteligente o el teléfono móvil, quizás tenga que eliminar esta unidad del historial del teléfono inteligente o teléfono móvil conectados y, después, volver a realizar el emparejamiento (página 7).

No es posible establecer la conexión.

- Consulte los procedimientos de emparejamiento y conexión del manual del otro dispositivo, etc., y repita la operación.

El nombre del dispositivo detectado no aparece.

- Quizá no sea posible obtener el nombre del otro dispositivo dependiendo de su estado.

El timbre no suena.

- Suba el volumen cuando reciba una llamada.

El volumen de la voz de la persona que habla es demasiado bajo.

- Suba el volumen durante la llamada.

La otra persona afirma que el volumen es demasiado bajo o demasiado alto.

- Ajuste el nivel de [Sens. Micrófono] (página 13).

Se escuchan eco o ruidos durante la llamada.

- Baje el volumen.
- Establezca [Calidad de la voz] en [Modo 1] o [Modo 2] (página 13).
- Si el ruido ambiente (no el sonido de la llamada) es elevado, intente reducirlo.
 - Cierre la ventana si el ruido de la calle es elevado.
 - Baje la potencia del aire acondicionado si el ruido del mismo es elevado.

La calidad de sonido del teléfono es deficiente.

- La calidad de sonido del teléfono depende de las condiciones de recepción del teléfono móvil.
 - Mueva el coche a un lugar en el que pueda mejorar la señal del teléfono móvil si la recepción es deficiente.

El volumen del dispositivo BLUETOOTH conectado es demasiado bajo o demasiado alto.

- El nivel de volumen varía en función del dispositivo BLUETOOTH.
 - Reduzca las diferencias de nivel de volumen entre esta unidad y el dispositivo BLUETOOTH (página 11).

El sonido se omite durante la transmisión de audio o la conexión BLUETOOTH falla.

- Reduzca la distancia entre la unidad y el dispositivo BLUETOOTH.
- Si el dispositivo BLUETOOTH está en una funda que provoca la interrupción de la señal, quite la funda mientras utiliza el dispositivo.
- Se están utilizando varios dispositivos BLUETOOTH u otros dispositivos (por ejemplo, radios de radioaficionado) que emiten ondas de radio en la cercanía.
 - Apague los otros dispositivos.
 - Aumente la distancia entre la unidad y los otros dispositivos.
- El sonido de la reproducción se detiene de forma momentánea cuando esta unidad se conecta a un teléfono móvil. No se trata de un error de funcionamiento.

No es posible controlar el dispositivo BLUETOOTH conectado durante la transmisión de audio.

- Compruebe que el dispositivo BLUETOOTH conectado es compatible con AVRCP.

Algunas funciones no están operativas.

- Compruebe que el dispositivo que se está conectando es compatible con las funciones específicas.

Las llamadas se responden de forma no intencionada.

- El teléfono de la conexión está configurado para iniciar llamadas automáticamente.
- La opción [Resp. automática] de esta unidad está ajustada en [ACTIV.] (página 13).

Error de emparejamiento por tiempo de espera superado.

- En función del dispositivo que se va a conectar, el tiempo de espera de emparejamiento puede ser breve. Pruebe a realizar el emparejamiento en el tiempo previsto.

Emparejamiento imposible.

- Es posible que la unidad no pueda emparejarse con un dispositivo BLUETOOTH emparejado previamente después de inicializar la unidad si la información de emparejamiento de la unidad está en el dispositivo BLUETOOTH. En este caso, elimine la información de emparejamiento de la unidad del dispositivo BLUETOOTH y vuelva a emparejarlos.

La función BLUETOOTH no se puede utilizar.

- Apague el contacto. Espere unos instantes y sitúe el contacto en la posición ACC.

Los altavoces del vehículo no emiten sonidos durante una llamada con el sistema de manos libres.

- Si el sonido se emite desde el teléfono móvil, configure el teléfono para que emita el sonido desde los altavoces del vehículo.

Apple CarPlay**No aparece el icono de Apple CarPlay en la pantalla HOME.**

- Su iPhone no es compatible con Apple CarPlay.
 - Consulte la lista de compatibilidad en el sitio de asistencia que aparece en la contraportada.
- Desconecte el iPhone del puerto USB y vuelva a conectarlo.
- Es posible que Apple CarPlay no esté disponible en su país o región.
- Asegúrese de usar un cable Lightning certificado para conectar el iPhone y la unidad.

Mensajes

General

No se puede reproducir este contenido.

- El contenido seleccionado actualmente no puede reproducirse o salta al siguiente.
 - El formato de archivo del contenido no es compatible. Consulte los formatos de archivos admitidos (página 17).

El dispositivo no responde

- La unidad no reconoce el dispositivo USB conectado.
 - Vuelva a conectar el dispositivo USB.
 - Compruebe si el dispositivo USB es compatible con la unidad.

No hay datos reproducibles.

- El dispositivo USB no contiene datos que puedan reproducirse.
 - Cargue datos/archivos de música en el dispositivo USB.

Precaución sobrecarga USB

- El dispositivo USB está sobrecargado.
 - Desconecte el dispositivo USB.
 - Indica que el dispositivo USB está fuera de servicio o bien que se ha conectado un dispositivo incompatible.

Dispositivo USB no compatible

- Para obtener más información sobre la compatibilidad de su dispositivo USB, visite el sitio web de asistencia de la contraportada.

Concentrador USB no compatible

- Los concentradores USB no son compatibles con esta unidad.

BLUETOOTH

No se encontró el dispositivo BT.

- La unidad no puede detectar un dispositivo BLUETOOTH conectable.
 - Compruebe el ajuste de BLUETOOTH del dispositivo que se está conectando.
- La lista de dispositivos BLUETOOTH registrados está vacía.
 - Realice el emparejamiento con un dispositivo BLUETOOTH (página 7).

Dispositivo manos libres no está disponible.

- No hay ningún teléfono móvil conectado.
 - Conecte un teléfono móvil (página 8).

Si estas soluciones no permiten mejorar la situación, póngase en contacto con su distribuidor Sony más cercano.

Precauciones

- No instale esta unidad en un automóvil que no disponga de posición ACC. La pantalla de la unidad no se apaga ni aunque se apague el contacto, lo que produce la descarga de la batería.
- **Dirija todos los cables de masa a un punto de masa común.**
- Evite que los cables queden atrapados bajo un tornillo o en piezas móviles (p. ej., rieles de asientos).
- Antes de establecer conexiones, apague el motor del automóvil para evitar cortocircuitos.
- Conecte el cable de alimentación ① a la unidad y los altavoces antes de conectarlo al conector de alimentación auxiliar.
- Asegúrese de aislar los cables no conectados sueltos con cinta aislante para mayor seguridad.

Precauciones

- Elija cuidadosamente el lugar de instalación para que la unidad no interfiera con las operaciones de conducción normales.
- Evite instalar la unidad en zonas expuestas a polvo, suciedad, vibración excesiva o temperaturas elevadas, como la luz solar directa o cerca de conductos de calefacción.
- Use solo el equipo de montaje suministrado para realizar una instalación segura.

Nota sobre el cable de alimentación (amarillo)

Al conectar esta unidad junto con otros componentes estéreo, el valor del amperaje del circuito del vehículo al que está conectada la unidad debe ser superior a la suma del valor del amperaje del fusible de cada componente.

Ajuste del ángulo de montaje

Ajuste el ángulo de montaje a menos de 30°.

Lista de piezas para la instalación

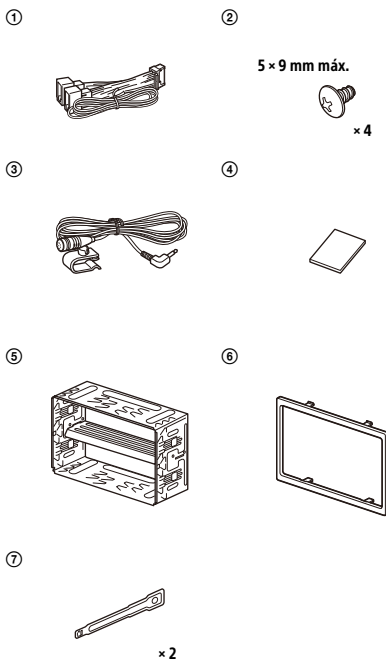

- Esta lista de piezas no incluye todo el contenido del paquete.
- El soporte ⑤ está fijado a la unidad al salir de fábrica. Antes de montar la unidad, utilice las llaves de liberación ⑦ para desmontar el soporte ⑤ de la unidad. Para obtener más información, consulte "Extracción del soporte" (página 28).
- Guarde las llaves de liberación ⑦ para utilizarlas más adelante, por ejemplo para extraer la unidad de su vehículo.

Conexión

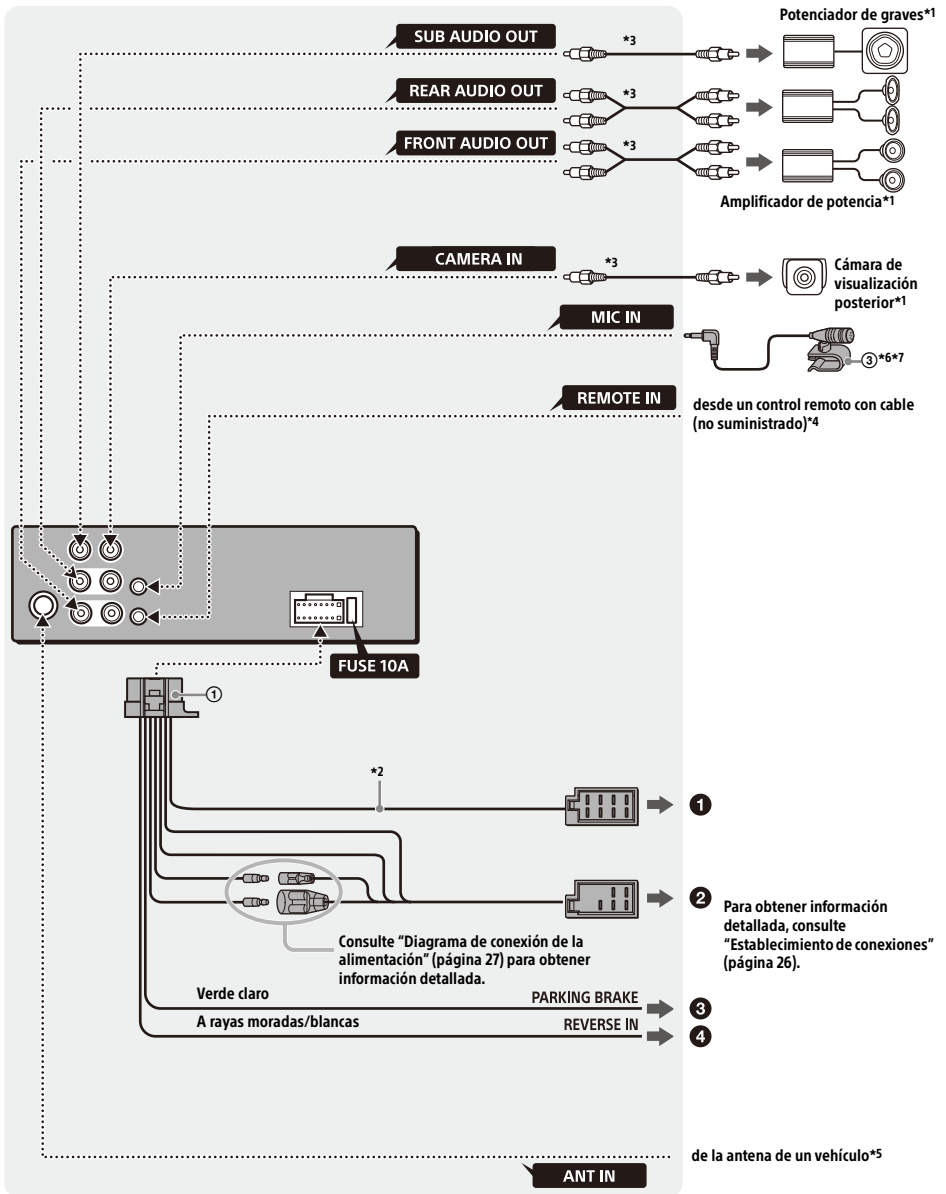

- *1 No suministrado
- *2 Impedancia de altavoz: $4 \Omega - 8 \Omega \times 4$
- *3 Cable con clavija RCA (no suministrado)
- *4 En función del tipo de vehículo, use un adaptador para un control remoto con cable (no suministrado).
Para obtener información detallada sobre el uso del control remoto con cable, consulte "Uso del control remoto con cable" (página 27).
- *5 Según el tipo de vehículo, utilice un adaptador (no suministrado) si el conector de antena no cabe.
- *6 Dirija el cable de entrada del micrófono, se esté usando o no, de manera que no interfiera con las operaciones de conducción. Fije el cable con una abrazadera, etc., si lo tiene instalado alrededor de los pies.
- *7 Para obtener información detallada sobre la instalación del micrófono, consulte "Instalación del micrófono" (página 27).

Establecimiento de conexiones

Si tiene una antena motorizada sin caja de relés, la conexión de esta unidad con el cable de conexión de alimentación suministrado ① puede dañar la antena.

① Al conector del altavoz del vehículo

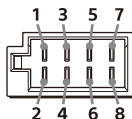

1	Altavoz posterior (derecho)	⊕	Morado
2		⊖	A rayas moradas/negras
3	Altavoz frontal (derecho)	⊕	Gris
4		⊖	A rayas grises/negras
5	Altavoz frontal (izquierdo)	⊕	Blanco
6		⊖	A rayas blancas/negras
7	Altavoz posterior (izquierdo)	⊕	Verde
8		⊖	A rayas verdes/negras

② Al conector de alimentación del vehículo

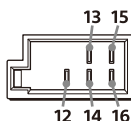

12	Fuente de alimentación continua	Amarillo
13	Control de la antena motorizada/ amplificador de potencia (REM OUT)	A rayas azules/blancas
14	Fuente de alimentación de la iluminación conmutada	A rayas naranjas/blancas
15	Fuente de alimentación conmutada	Rojo
16	Masa	Negro

③ Al cable de cambio del freno de mano

La posición de montaje del cable de cambio del freno de mano es diferente en cada vehículo. Asegúrese de conectar el cable del freno de mano (verde claro) del cable de conexión de la fuente de alimentación ① al cable de cambio del freno de estacionamiento.

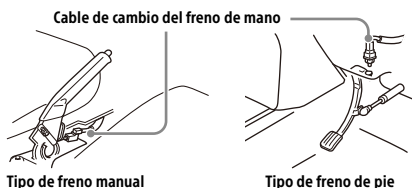

④ Al terminal de alimentación de +12 V del faro posterior del vehículo (solo si está conectada la cámara de visualización posterior)

Conexión del soporte de la memoria

Si el cable de alimentación amarillo está conectado, siempre se suministrará alimentación eléctrica al circuito de memoria aunque esté apagado el interruptor de la llave de encendido.

Conexión del altavoz

- Antes de conectar los altavoces, apague la unidad.
- Use los altavoces con una impedancia de 4Ω a 8Ω y con las capacidades de administración de la alimentación adecuadas para evitar que se produzcan daños.

Diagrama de conexión de la alimentación

Compruebe el conector de alimentación auxiliar de su vehículo y conecte los cables correctamente en función del vehículo.

Conector de alimentación auxiliar

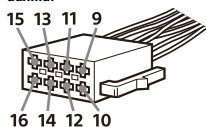

Conexión común

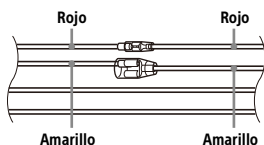

12	Fuente de alimentación continua	Amarillo
15	Fuente de alimentación conmutada	Rojo

Posiciones de los cables rojo y amarillo invertidas

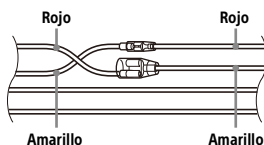

12	Fuente de alimentación conmutada	Amarillo
15	Fuente de alimentación continua	Rojo

Para los vehículos sin posición ACC

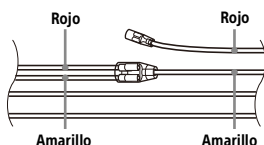

Después de establecer las conexiones y cambiar los cables de alimentación correctamente, conecte la unidad a la fuente de alimentación del vehículo. Si desea realizar alguna consulta o solucionar algún problema relativo a la unidad que no se trate en este Manual de instrucciones, póngase en contacto con el concesionario de vehículos.

Instalación del micrófono

Para capturar su voz durante las llamadas con el sistema de manos libres, debe instalar el micrófono ③.

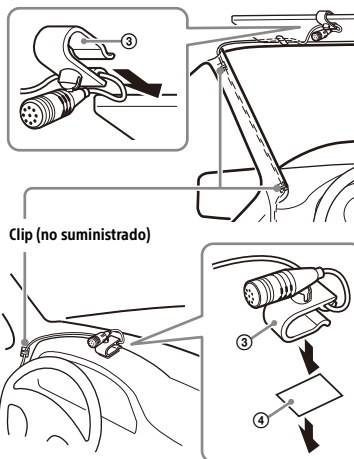

Precauciones

- Es extremadamente peligroso que el cable se enrolle alrededor de la columna de dirección o la palanca de cambios. Asegúrese de colocar tanto el cable como el resto de piezas de manera que no interfieran con sus operaciones de conducción.
- Si tiene airbags u otros equipos para la absorción de impactos instalados en su vehículo, póngase en contacto con la tienda en la que adquirió esta unidad o con el concesionario de vehículos antes de realizar la instalación.

Nota

Antes de colocar la cinta adhesiva de doble cara ④, limpie la superficie del salpicadero con un paño seco.

Uso del control remoto con cable

- 1 Para habilitar el control remoto con cable, establezca [Ctrl. en el volante] en [General] como [Predefinida] (página 15).

Uso de la cámara de visualización posterior

Es necesario instalar la cámara de visualización posterior (no suministrada) antes de utilizarla. Se muestra la imagen de la cámara de visualización posterior conectada al terminal CAMERA IN en las siguientes situaciones:

- Al encender el faro trasero (o ajustar la palanca de cambios en la posición R (marcha atrás)).
- Al pulsar HOME y, después, tocar [Cám. poster.].

Instalación

Extracción del soporte

Antes de instalar la unidad, retire el soporte ⑤ de la unidad.

- 1 Inserte las dos llaves de liberación ⑦ hasta que hagan clic, tire del soporte hacia abajo ⑤ y, a continuación, tire de la unidad hacia arriba para separarlos.

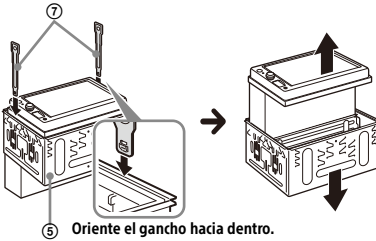

Montaje de la unidad en el salpicadero

- Antes de la instalación, asegúrese de que los pasadores situados a ambos lados del soporte ⑤ estén doblados hacia dentro 3,5 mm.
- En el caso de los vehículos japoneses, consulte "Montaje de la unidad en un coche japonés" (página 28).

- 1 Coloque el soporte ⑤ dentro del salpicadero y, a continuación, doble los ganchos hacia fuera para que queden bien ajustados.

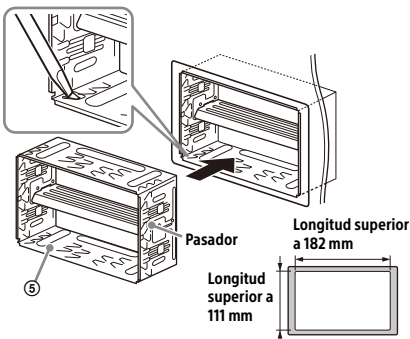

- 2 Monte la unidad en el soporte ⑤.

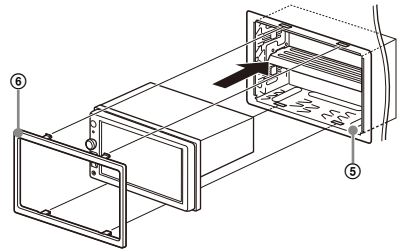

Notas

- Si los pasadores están rectos o doblados hacia fuera, la unidad no se instalará con seguridad y puede salirse hacia fuera.
- Asegúrese de que los 4 pasadores del reborde de protección ⑥ estén correctamente engranados en las ranuras del soporte ⑤.

Montaje de la unidad en un coche japonés

Es posible que no pueda instalar esta unidad en algunos coches japoneses. En ese caso, consulte a su distribuidor de Sony.

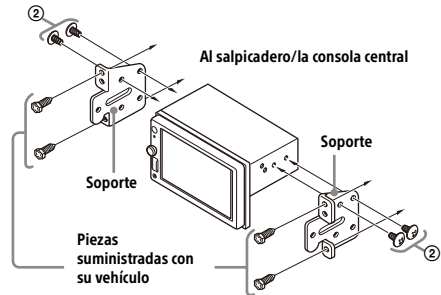

Cuando monte esta unidad en los soportes preinstalados de su vehículo, use los tornillos suministrados ② en los orificios para tornillos adecuados en función del vehículo: T para TOYOTA y N para NISSAN.

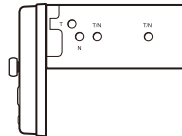

Nota

Para evitar que se produzca una avería, use solo los tornillos suministrados para realizar la instalación ②.

Sustitución del fusible

Cuando sustituya el fusible, asegúrese de usar uno que coincida con el valor del amperaje indicado en el fusible original. Si se funde el fusible, compruebe la conexión de la alimentación y sustituya el fusible.

Si se vuelve a fundir el fusible después de sustituirlo, puede que haya una avería interna. En ese caso, consulte al distribuidor Sony más cercano.

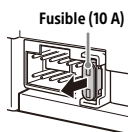

Per motivi di sicurezza, accertarsi di installare questo apparecchio sul cruscotto dell'auto perché la parte posteriore dell'apparecchio si scalda durante l'utilizzo.

Per ulteriori informazioni, consultare "Collegamenti e installazione" (pagina 24).

La targhetta con le indicazioni relative a tensione di esercizio e informazioni simili è situata sulla parte inferiore del telaio.

Avvertenza

Per evitare il rischio di incendi o scosse elettriche, non esporre l'apparecchio alla pioggia o all'umidità.

Per evitare scosse elettriche, non aprire il rivestimento. Per le riparazioni, rivolgersi esclusivamente a personale qualificato.

Fabbricato in Thailandia

Avviso per i clienti: le seguenti informazioni riguardano esclusivamente gli apparecchi venduti in paesi in cui sono applicate le direttive UE

Questo prodotto è stato fabbricato da o per conto di Sony Corporation.

Importatore UE: Sony Europe B.V.

Richieste all'importatore UE o relative alla conformità di prodotto in Europa devono essere indirizzate al rappresentante autorizzato del costruttore, Sony Belgium, bijkantoor van Sony Europe B.V., Da Vincilaan 7-D1, 1930 Zaventem, in Belgio.



Con la presente, Sony Corporation dichiara che questo apparecchio è conforme alla Direttiva 2014/53/UE.

Il testo completo della dichiarazione di conformità UE è disponibile al seguente indirizzo Internet: <https://compliance.sony.eu>

Questa apparecchiatura è destinata all'uso con versioni approvate del software, indicate nella Dichiarazione di Conformità UE.

Il software caricato su questa apparecchiatura è stato verificato ed è conforme ai requisiti essenziali della Direttiva 2014/53/UE.

La versione software può essere verificata nella voce di impostazione della versione del firmware del menu di impostazione generale.

La marcatura CE è valida esclusivamente nei paesi in cui è prevista per legge, principalmente nei paesi inclusi nello Spazio economico europeo (EEA, European Economic Area).



Smaltimento delle batterie (pile e accumulatori) esauste e delle apparecchiature elettriche ed elettroniche a fine vita (applicabile in tutti i Paesi dell'Unione Europea e negli altri Paesi con sistema di raccolta differenziata)

Questo simbolo sul prodotto, batteria o imballo indica che il prodotto non deve essere considerato come un normale rifiuto domestico. Su talune batterie questo simbolo può essere utilizzato in combinazione con un simbolo chimico. Il simbolo chimico del piombo (Pb) è aggiunto se la batteria contiene più dello 0,004% di piombo.

Assicurandovi che questi prodotti e le batterie siano smaltiti correttamente, contribuirete a prevenire potenziali conseguenze negative per l'ambiente e per la salute che potrebbero essere causate dal trattamento inappropriato dei medesimi prodotti o batterie. Il riciclo dei materiali aiuterà a preservare le risorse naturali. Nel caso di prodotti che per ragioni di sicurezza, prestazioni o integrità dei dati richiedano una connessione permanente con una batteria in essi incorporata, la stessa dovrà essere sostituita esclusivamente da personale qualificato. Per assicurarsi che la batteria sia trattata correttamente, si prega di consegnare i prodotti a fine vita in un centro di raccolta idoneo per il riciclo di apparecchiature elettriche ed elettroniche. Per tutte le altre batterie, si prega di consultare la sezione relativa alla rimozione sicura della batteria dal prodotto. Si prega di consegnare le batterie in un centro di raccolta idoneo per il riciclo delle batterie esauste. Per informazioni più dettagliate sul riciclo di questi prodotti o batterie, si prega di contattare il vostro Comune, il servizio di smaltimento rifiuti ovvero il punto vendita presso il quale è stato acquistato il prodotto o la batteria. In caso di smaltimento abusivo di batterie o di apparecchiature elettriche ed elettroniche potrebbero essere applicate le sanzioni previste dalla normativa vigente (valido solo per l'Italia).

Avvertenza relativa all'installazione su un'auto sprovvista della posizione ACC (accessoria) sul blocchetto di accensione

Non installare questo apparecchio su un'auto sprovvista della posizione ACC (accessoria). Il display non si spegne nemmeno dopo aver spento l'auto e ciò causa l'esaurimento della batteria.

Dichiarazione di non responsabilità relativa a servizi offerti da terze parti

I servizi offerti da terze parti possono essere cambiati, sospesi o interrotti senza preavviso. Sony declina ogni responsabilità in questo genere di situazioni.

Nota importante**Attenzione**

IN NESSUN CASO SONY POTRÀ ESSERE RITENUTA RESPONSABILE DI DANNI ACCIDENTALI, INDIRECTI, CONSEGUENZIALI O DI ALTRA NATURA, INCLUSI, SENZA ALCUNA LIMITAZIONE, PERDITE DI PROFITTI, PERDITE DI GUADAGNO, PERDITE DI DATI, PERDITE DELL'UTILIZZO DEL PRODOTTO O DI QUALSIASI APPARECCHIO ASSOCIATO E TEMPI DI FERMO DOVUTI ALL'USO DEL PRESENTE PRODOTTO O DEI RELATIVI COMPONENTI HARDWARE E/O SOFTWARE.

Gentile cliente, questo prodotto include un trasmettitore radio.

Sulla base del Regolamento UNECE n. 10, i produttori di veicoli possono imporre condizioni specifiche per l'installazione di trasmettitori radio sui propri veicoli.

Prima di installare il presente prodotto sull'auto, controllare il manuale d'uso del veicolo o contattare il concessionario da cui è stata acquistata la vettura.

Chiamate di emergenza

Il presente apparecchio vivavoce BLUETOOTH e il dispositivo elettronico ad esso connesso funzionano tramite reti radio, cellulari e terrestri nonché tramite una funzione programmata dall'utente. Per questo motivo, non è possibile garantire la connessione in tutte le condizioni. Pertanto, non confidare esclusivamente nei dispositivi elettronici per le comunicazioni importanti (quali le chiamate per emergenze mediche).

Informazioni sulla comunicazione BLUETOOTH

- Le microonde trasmesse da un dispositivo BLUETOOTH potrebbero influire sul funzionamento di apparecchiature mediche elettroniche. Disattivare il presente apparecchio e altri dispositivi BLUETOOTH nei seguenti luoghi, onde evitare di causare incidenti.
 - in presenza di gas infiammabili, all'interno di ospedali, treni, aerei o stazioni di rifornimento
 - in prossimità di porte automatiche o allarmi antincendio
- Sebbene il presente apparecchio supporti funzioni di protezione conformi allo standard BLUETOOTH per garantire la connessione sicura durante l'uso della tecnologia wireless BLUETOOTH, a seconda dell'impostazione la protezione potrebbe risultare insufficiente. Per questo motivo, prestare attenzione durante le comunicazioni mediante la tecnologia wireless BLUETOOTH.
- Sony non potrà essere ritenuta responsabile in caso di eventuali fughe di informazioni durante le comunicazioni BLUETOOTH.

Per eventuali domande o problemi riguardanti l'apparecchio non trattati nel presente manuale, rivolgersi al più vicino rivenditore Sony.

Indice

Avvertenza	2
Guida alle parti e ai comandi	5

Operazioni preliminari

Applicazione delle prime impostazioni	7
Preparazione di un dispositivo BLUETOOTH	7
Collegamento di un dispositivo USB	8
Collegamento di un altro dispositivo audio portatile	8
Collegamento della videocamera posteriore	9

Ascolto della radio

Ascolto della radio	9
Funzioni di opzione del sintonizzatore	10

Riproduzione

Riproduzione di un dispositivo USB	10
Riproduzione di un dispositivo BLUETOOTH	10
Ricerca e riproduzione dei brani	11
Altre impostazioni durante la riproduzione	11

Chiamata in vivavoce

Ricezione di una chiamata	12
Effettuazione di una chiamata	12
Operazioni eseguibili durante una chiamata	13

Funzioni utili

Apple CarPlay	13
Comando gesti	14

Impostazioni

Operazioni di base delle impostazioni	14
Impostazioni generali (Generale)	14
Impostazioni audio (Audio)	15
Impostazioni Video (Visuale)	16
Impostazioni BLUETOOTH (Bluetooth)	16

Informazioni aggiuntive

Aggiornamento del firmware	16
Precauzioni	16
Caratteristiche tecniche	19
Guida alla soluzione dei problemi	20
Messaggi	23

Collegamenti e installazione

Attenzione	24
Elenco dei componenti per l'installazione	24
Collegamento	25
Installazione	28

Guida alle parti e ai comandi

Unità principale

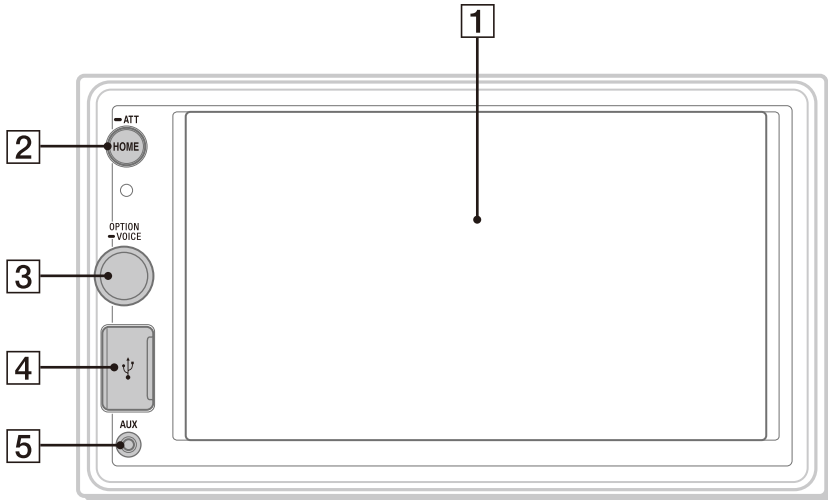

1 Display/pannello a sfioramento

2 HOME

Per aprire il menu HOME.

● ATT (attenuazione audio)

Tenere premuto per 1 secondo per attenuare l'audio.

Per annullare, tenere premuto nuovamente oppure ruotare la manopola di controllo del volume.

3 Manopola di controllo del volume

Ruotare per regolare il volume quando viene emesso l'audio.

OPTION

Premere per aprire la schermata OPTION (pagina 6).

● VOICE

Tenere premuto per attivare la funzione di comando vocale per Apple CarPlay.

4 Porta USB

5 Presa di ingresso AUX

Indicazioni a schermo

Schermata riproduzione:

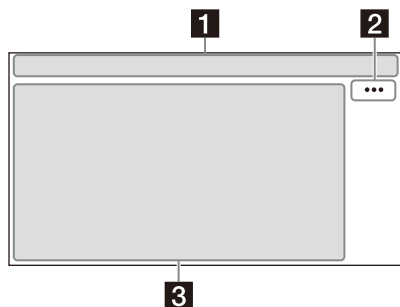



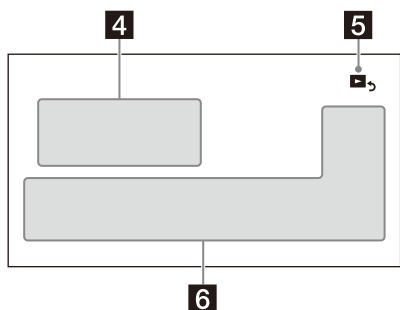



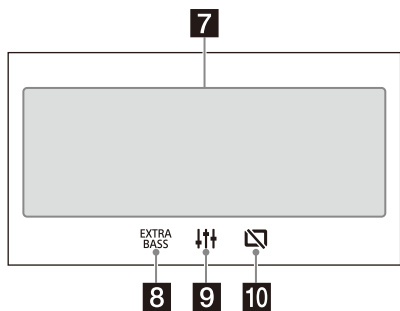

Schermata HOME:



Schermata OPTION:



1 Indicazioni di stato

-  **ATT** Si illumina quando l'audio è basso.
-  **AF** Si illumina quando sono disponibili le frequenze alternative (AF, Alternative Frequencies).
-  **TA** Si illumina quando le informazioni correnti relative al traffico (TA, Traffic Announcement) sono disponibili.
-  Si illumina quando è possibile riprodurre il dispositivo audio abilitando A2DP (Advanced Audio Distribution Profile).
-  Si illumina quando è possibile effettuare chiamate in vivavoce abilitando HFP (Handsfree Profile).
-  Indica l'intensità del segnale del telefono cellulare connesso.
-  Indica lo stato di batteria residua del telefono cellulare connesso.
-  Si illumina quando il segnale Bluetooth® è acceso. Lampeggia quando è in corso la connessione.

2 ... (opzione sorgente)

Per aprire il menu delle opzioni di sorgente. Le voci disponibili variano in base alla sorgente.

3 Area specifica applicazione

Per visualizzare i comandi/le indicazioni di riproduzione o lo stato dell'apparecchio. Le voci visualizzate variano in base alla sorgente.

4 Orologio (pagina 14)

5 (ritorno alla schermata di riproduzione)

Per passare dalla schermata HOME alla schermata di riproduzione.

6 Tasti di selezione della sorgente e delle impostazioni

Per cambiare la sorgente o effettuare varie impostazioni. Visualizzare l'icona di impostazione e altre icone facendo scorrere la parte bassa di quest'area verso destra o sinistra.

7 Tasti di selezione dell'audio

Per cambiare l'audio.

8 (EXTRA BASS)

Consente di modificare l'impostazione EXTRA BASS (pagina 15).

9 (EQ10/Subwoofer)

Consente di modificare l'impostazione EQ10/Subwoofer (pagina 15).

10 (disattivazione monitor)

Per disattivare il monitor. Quando il monitor è disattivato, toccare una parte qualsiasi del display per riattivarlo.

Operazioni preliminari

Applicazione delle prime impostazioni

È necessario eseguire le impostazioni iniziali prima di utilizzare l'apparecchio per la prima volta, dopo la sostituzione della batteria dell'auto o dopo avere effettuato modifiche ai collegamenti.

Se la schermata con le impostazioni iniziali non viene visualizzata quando si attiva l'apparecchio, eseguire il ripristino delle impostazioni predefinite (pagina 15) per inizializzare l'apparecchio.

- 1 Toccare [Lingua], quindi impostare la lingua di visualizzazione.
- 2 Toccare [Dimostrazione] ripetutamente per selezionare [OFF] per disabilitare la modalità di dimostrazione.
- 3 Toccare [Imp. Data/Ora], quindi impostare la data e l'ora.
- 4 Dopo aver impostato la data e l'ora, toccare [OK].
- 5 Per tornare al display precedente, toccare , quindi toccare [OK].
Viene visualizzato un messaggio di attenzione all'avvio.
- 6 Leggere tutto il messaggio, quindi se si accettano tutte le condizioni, toccare [Chiudi].
L'impostazione è completa.

Tale impostazione può essere ulteriormente configurata nel menu delle impostazioni (pagina 14).

Preparazione di un dispositivo BLUETOOTH



È possibile ascoltare musica o effettuare chiamate in vivavoce a seconda del dispositivo compatibile con BLUETOOTH, per esempio smartphone, telefoni cellulari e dispositivi audio (d'ora in avanti denominati "dispositivo BLUETOOTH", se non specificato diversamente). Per ulteriori informazioni sulla connessione, consultare le istruzioni per l'uso in dotazione con il dispositivo.

Prima di collegare il dispositivo, abbassare il volume dell'apparecchio; in caso contrario, potrebbe verificarsi un aumento improvviso del volume.

Associazione e connessione con un dispositivo BLUETOOTH

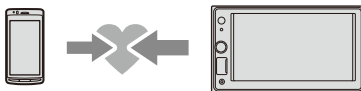
Quando si stabilisce la connessione di un dispositivo BLUETOOTH per la prima volta, è necessario eseguire la registrazione reciproca ("associazione"). L'associazione consente a questo apparecchio e ad altri dispositivi di riconoscersi reciprocamente.



- 1 Posizionare il dispositivo BLUETOOTH a distanza massima di 1 m da questo apparecchio.
- 2 Premere HOME, quindi toccare [Impostazioni].
- 3 Toccare [Bluetooth].
- 4 Toccare [Connessione Bluetooth], quindi impostare il segnale su [ON].
Il segnale BLUETOOTH si attiva e  si illumina nella barra di stato dell'apparecchio.
- 5 Toccare [Associazione].
 lampeggia mentre l'apparecchio è in modo standby per l'associazione.
- 6 Eseguire l'associazione sul dispositivo BLUETOOTH in modo tale che quest'ultimo rilevi l'apparecchio.
- 7 Selezionare [XAV-AX1000] visualizzato sul display del dispositivo BLUETOOTH.
Se il nome del modello in uso non viene visualizzato sul display, ripetere la procedura dal punto 5.



8 Se è richiesto l'inserimento di un codice di protezione* sul dispositivo BLUETOOTH, digitare [0000].

* Il codice di protezione può essere indicato in vari modi ("codice di accesso", "codice PIN", "numero PIN", "password" ecc.), a seconda del dispositivo BLUETOOTH.

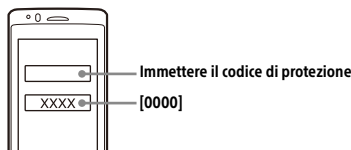

Una volta completata l'associazione, rimane acceso.

9 Selezionare questo apparecchio sul dispositivo BLUETOOTH per effettuare la connessione BLUETOOTH.

o si illumina quando si stabilisce la connessione.

Note

- È possibile collegare l'unità solo con un dispositivo BLUETOOTH per volta.
- Per scollegare la connessione BLUETOOTH, disattivare la connessione dall'unità o dal dispositivo BLUETOOTH.
- L'associazione BLUETOOTH non è possibile mentre è in esecuzione Apple CarPlay.

Connessione con un dispositivo BLUETOOTH associato

Per utilizzare un dispositivo associato, è necessario effettuare la connessione con il presente apparecchio. Alcuni dispositivi associati si connettono automaticamente.



- 1 Premere HOME, quindi toccare [Impostazioni].
- 2 Toccare [Bluetooth].
- 3 Toccare [Connessione Bluetooth], quindi toccare [ON].
Accertarsi che si illumini sulla barra di stato dell'apparecchio.
- 4 Attivare la funzione BLUETOOTH sul dispositivo BLUETOOTH.
- 5 Utilizzare il dispositivo BLUETOOTH per la connessione con il presente apparecchio.
 o si illumina sulla barra di stato.

Per connettere l'ultimo dispositivo connesso da questo apparecchio

Quando la chiave di accensione viene attivata con il segnale BLUETOOTH attivo, il presente apparecchio ricerca l'ultimo dispositivo BLUETOOTH connesso e, se possibile, la connessione viene stabilita automaticamente.

Nota

Durante l'uso della funzione di streaming audio BLUETOOTH, non è possibile connettere l'apparecchio al telefono cellulare. Eseguire la connessione al presente apparecchio dal telefono cellulare.

Per installare il microfono

Per ulteriori informazioni, consultare "Installazione del microfono" (pagina 27).

Collegamento di un dispositivo USB

- 1 Abbassare il volume sull'apparecchio.
- 2 Collegare il dispositivo USB all'apparecchio.
Per collegare un iPhone, servirsi del cavo di collegamento USB per iPhone (non in dotazione).

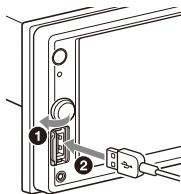

Collegamento di un altro dispositivo audio portatile

- 1 Spegnerne il dispositivo audio portatile.
- 2 Abbassare il volume sull'apparecchio.
- 3 Collegare il dispositivo audio portatile alla presa di ingresso AUX (minipresa stereo) sull'apparecchio con un cavo di collegamento (non in dotazione)*.

* Assicurarsi di utilizzare una spina dritta.

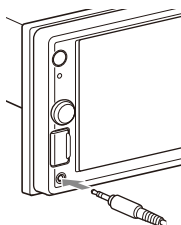

4 Premere HOME, quindi toccare [AUX].

Per adeguare il livello del volume del dispositivo collegato ad altre sorgenti

Avviare la riproduzione del dispositivo audio portatile collegato selezionando un volume moderato e impostare il consueto volume di ascolto sull'apparecchio.

Durante la riproduzione, toccare **...**, quindi toccare [Livello di ingresso]. Impostare il livello del volume tra [-10] e [+15].

Collegamento della videocamera posteriore

Collegando la videocamera posteriore opzionale al terminale CAMERA IN, è possibile visualizzare l'immagine della videocamera posteriore. Per ulteriori informazioni, consultare "Collegamenti e installazione" (pagina 24).

Per visualizzare l'immagine dalla videocamera posteriore

Premere HOME, toccare [Videoc. post.].

Ascolto della radio

Ascolto della radio

Per ascoltare la radio, premere HOME e toccare [Sintonizzat.].

Comandi/indicazioni di ricezione

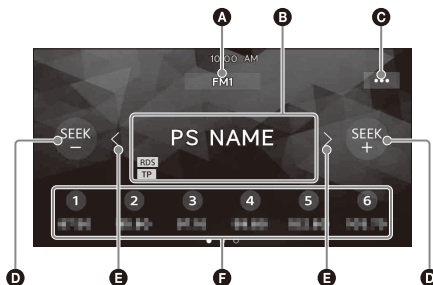

A Banda corrente

Per modificare la banda (FM1, FM2, FM3, AM1 o AM2).

B Frequenza corrente, nome del servizio programmi*, indicazione RDS (Radio Data System)*

* Durante la ricezione RDS.

C ... (opzione sintonizzatore)

Per aprire il menu delle opzioni del sintonizzatore.

D SEEK-/SEEK+

Per eseguire la sintonizzazione automaticamente.

E </>

Per eseguire la sintonizzazione manuale. Tenere premuto per saltare le frequenze in modo continuo.

F Numeri di preselezione

Per selezionare una stazione preselezionata. Spostarsi verso destra/sinistra per visualizzare le stazioni preimpostate. Tenere premuto per memorizzare la frequenza visualizzata in quella preselezione.

Sintonizzazione

1 Selezionare la banda desiderata (FM1, FM2, FM3, AM1 o AM2).

2 Eseguire la sintonizzazione.

Sintonizzazione automatica

Toccare SEEK-/SEEK+.

La ricerca si arresta non appena l'apparecchio riceve una stazione.

Sintonizzazione manuale

Tenere premuto </> per individuare la frequenza approssimativa, quindi premere più volte </> per sintonizzarsi esattamente sulla frequenza desiderata.

Memorizzazione manuale

- 1 Durante la ricezione della stazione che si desidera memorizzare, toccare e tenere premuto il numero di preselezione desiderato.

Ricezione delle stazioni memorizzate

- 1 Selezionare la banda, quindi toccare il numero di preselezione desiderato.

Funzioni di opzione del sintonizzatore

Se si tocca ... sono disponibili le seguenti funzioni.

BTM (Best Tuning Memory, migliore ottimizzazione memoria)

Memorizza le stazioni in corrispondenza dei numeri di preselezione in base all'ordine delle frequenze. È possibile memorizzare 18 stazioni per FM e 12 stazioni per AM come stazioni preimpostate.

AF*

Selezionare [ON] per eseguire nuovamente la sintonizzazione continua della stazione al segnale più forte in una rete.

TA*

Selezionare [ON] per ricevere le informazioni correnti del traffico o il programma di traffico (TP), se disponibile.

Regional*

Selezionare [ON] per restare sulla stazione in corso di ricezione, mentre la funzione AF è impostata sull'attivazione. Se si esce da quest'area di ricezione del programma regionale, selezionare [OFF]. Questa funzione non è disponibile nel Regno Unito e in altre aree.

PTY*

Selezionare un tipo di programma nell'elenco PTY per cercare una stazione di trasmissione del tipo di programma selezionato.

* Disponibile solo durante la ricezione FM.

Ricezione dei notiziari di emergenza

Se è attivata la funzione AF o TA, gli annunci di emergenza interrompono automaticamente la riproduzione della sorgente selezionata.

Riproduzione

Riproduzione di un dispositivo USB

È possibile utilizzare dispositivi USB di tipo MSC (memorizzazione di massa)* compatibili con lo standard USB.

* Per es. una chiavetta USB, un lettore di supporti digitali

Note

- Sono supportati i dispositivi USB formattati con file system FAT12/16/32/exFAT.
- Per ulteriori informazioni sulla compatibilità del dispositivo USB in uso, visitare il sito di assistenza riportato sulla retrocopertina.
- Per ulteriori informazioni sui formati di file supportati, vedere "Formati supportati per la riproduzione USB" (pagina 17).

- 1 Abbassare il volume sull'apparecchio.
- 2 Collegare il dispositivo USB alla porta USB.
- 3 Premere HOME, quindi toccare [USB]. Viene avviata la riproduzione.

Per rimuovere il dispositivo

Disattivare l'unità oppure ruotare l'interruttore di accensione sulla posizione di disattivazione ACC, quindi rimuovere il dispositivo USB.

Riproduzione di un dispositivo BLUETOOTH

È possibile riprodurre contenuti su un dispositivo connesso che supporta BLUETOOTH A2DP (Advanced Audio Distribution Profile).



- 1 Effettuare la connessione BLUETOOTH con il dispositivo audio (pagina 7).
- 2 Premere HOME, quindi toccare [Audio BT].
- 3 Avviare la riproduzione sul dispositivo audio.

Note

- A seconda del dispositivo audio, le relative informazioni, quali titolo, numero/durata del brano e stato della riproduzione, potrebbero non venire visualizzate sul presente apparecchio.
- Anche se si cambia sorgente sul presente apparecchio, la riproduzione del dispositivo audio non viene arrestata.
- L'associazione BLUETOOTH non è possibile mentre è in esecuzione Apple CarPlay.

Per adeguare il livello del volume del dispositivo BLUETOOTH ad altre sorgenti

È possibile ridurre le differenze di volume tra il presente apparecchio e il dispositivo BLUETOOTH: Durante la riproduzione, toccare **•••**, quindi toccare [Livello di ingresso]. Impostare il livello del volume tra [-6] e [+6].

Ricerca e riproduzione dei brani

Riproduzione ripetuta e in ordine casuale

- 1 Durante la riproduzione, toccare più volte **↺** (ripeti) o **↻** (ordine casuale) fino a visualizzare il modo di riproduzione desiderato.

La riproduzione nel modo di riproduzione selezionato potrebbe impiegare qualche tempo ad avviarsi.

I modi di riproduzione disponibili variano a seconda della sorgente audio selezionata e del dispositivo collegato.

Ricerca di un file dalla schermata dell'elenco

- 1 Durante la ricezione USB, toccare **≡**. Viene visualizzata la schermata dell'elenco della voce in fase di riproduzione.

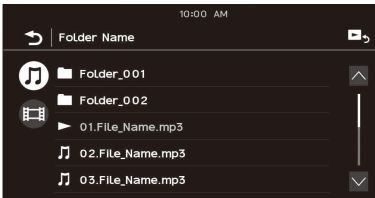

Toccare **🎵** (audio) o **🎬** (video) per visualizzare l'elenco per tipo di file.

- 2 Toccare la voce desiderata. Viene avviata la riproduzione.

Altre impostazioni durante la riproduzione

Altre impostazioni sono disponibili in ciascuna sorgente toccando **•••**. Le voci disponibili variano in base alla sorgente.

Picture EQ

Regola la qualità dell'immagine in base ai propri gusti: [Dinamica], [Standard], [Cinema], [Personalizzata].
(Disponibile soltanto se il freno a mano è azionato ed è selezionato video USB.)

Rapporto di formato

Consente di selezionare un rapporto di formato per lo schermo dell'apparecchio.
(Disponibile soltanto se il freno a mano è azionato ed è selezionato video USB.)

Normale

Visualizza un'immagine a 4:3 con le dimensioni originali, con le bande laterali che riempiono lo schermo a 16:9.

Zoom

Visualizza un'immagine a 16:9 che è stata convertita in un formato Letterbox 4:3.

Pieno

Visualizza un'immagine a 16:9 con le dimensioni originali.

Didascalie

Ingrandisce l'immagine in orizzontale, adattando nel contempo le didascalie nella schermata.

Chiamata in vivavoce

Per utilizzare un telefono cellulare, collegarlo al presente apparecchio. Per ulteriori informazioni, consultare "Preparazione di un dispositivo BLUETOOTH" (pagina 7).



Nota

Le funzioni di chiamata in vivavoce descritte qui di seguito sono disponibili solo quando è disattivata la funzione Apple CarPlay. Quando è attivata la funzione Apple CarPlay, utilizzare le funzioni di chiamata in vivavoce della relativa applicazione.

Ricezione di una chiamata

- 1 **Alla ricezione di una chiamata, toccare** .
La chiamata telefonica viene avviata.

Nota

Il tono di chiamata e la voce dell'interlocutore vengono emessi solo dai diffusori anteriori.

Per rifiutare/terminare una chiamata

Toccare .

Effettuazione di una chiamata

- 1 Premere HOME, quindi toccare [Telefono].
- 2 Toccare una delle icone sul display del telefono BLUETOOTH.

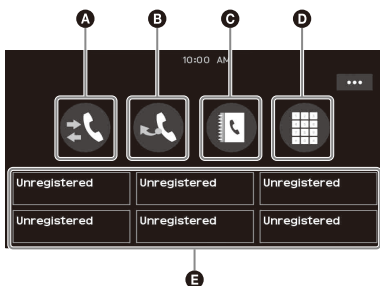

- A **(registro chiamate)***

Selezionare un contatto dal registro chiamate. L'apparecchio conserva in memoria le ultime 20 chiamate.

- B **(ricomposizione)**

Chiamare automaticamente l'ultimo contatto utilizzato.

- C **(rubrica)***

Selezionare un contatto dall'elenco dei nomi/dei numeri della rubrica. Per cercare il contatto desiderato in ordine alfabetico nell'elenco dei nomi, toccare .

- D **(immissione di un numero telefonico)**

Immettere il numero telefonico.

- E **Elenco dei numeri telefonici di preselezione**

Selezionare il contatto memorizzato.

Per memorizzare il contatto, vedere "Preimpostazione dei numeri di telefono" (pagina 12).

* Il telefono cellulare deve supportare PBAP (Phone Book Access Profile).

- 3 **Toccare** .

La chiamata telefonica viene avviata.

Preimpostazione dei numeri di telefono

L'apparecchio può memorizzare fino a 6 contatti nell'elenco.

- 1 **Sullo schermo del telefono, selezionare il numero di telefono che si desidera memorizzare nel numero di preselezione scegliendolo dalla rubrica.**
Viene visualizzata la schermata di conferma.
- 2 **Toccare [Agg. a preimp.].**
- 3 **Selezionare l'elenco dei numeri di telefono preimpostati dove è memorizzato il numero telefonico.**

Il contatto viene memorizzato nell'elenco dei numeri di telefono preimpostati.

Operazioni eseguibili durante una chiamata

Per regolare il volume della suoneria

Ruotare la manopola di controllo del volume durante la ricezione di una chiamata.

Per regolare il volume della voce dell'interlocutore

Ruotare la manopola di controllo del volume durante una chiamata.

Regolazione del volume per l'interlocutore (regolazione del guadagno del microfono)

Durante una chiamata in vivavoce, toccare **...**, quindi impostare [Guadagno mic.] su [Alto], [Medio] o [Basso].

Riduzione di eco e disturbi (modo eliminazione dell'eco/eliminazione dei disturbi)

Durante una chiamata, toccare **...**, quindi impostare [Qualità del parlato] su [Modo 1] o [Modo 2].

Per passare dalla modalità vivavoce alla modalità telefono e viceversa

Durante una chiamata, toccare  per commutare l'audio della chiamata tra l'apparecchio e il telefono cellulare.

Nota

A seconda del telefono cellulare in uso, questa operazione potrebbe non essere disponibile.

Per rispondere automaticamente a una chiamata in arrivo

Toccare **...**, quindi impostare [Risposta automatica] su [ON].

Funzioni utili

Apple CarPlay

Apple CarPlay consente di utilizzare il proprio iPhone in auto in modo da mantenere la concentrazione sulla strada.

Note sull'utilizzo di Apple CarPlay

- È necessario iPhone con iOS 7.1 o versioni successive. Prima dell'uso aggiornare all'ultima versione iOS.
- È possibile utilizzare Apple CarPlay su iPhone 5 o versioni successive.
- Per informazioni dettagliate sui modelli compatibili, fare riferimento all'elenco delle compatibilità sul sito dell'assistenza riportato sulla retrocopertina.
- Per informazioni dettagliate su Apple CarPlay, fare riferimento al manuale in dotazione con il proprio iPhone oppure visitare il sito Web di Apple CarPlay.
- Poiché si utilizza il GPS del proprio iPhone, posizionare l'iPhone in un punto in cui riesce a ricevere facilmente un segnale GPS.

1 Collegare l'iPhone alla porta USB.

Per collegare un iPhone, servirsi di un cavo di collegamento USB per iPhone (non in dotazione).

2 Premere HOME, quindi toccare l'icona Apple CarPlay.

Il display del proprio iPhone viene visualizzato nel display dell'unità. Toccare e controllare le applicazioni.

L'uso del logo Apple CarPlay indica che un'interfaccia utente di un veicolo soddisfa gli standard di prestazioni Apple. Apple non si assume alcuna responsabilità in merito al funzionamento del veicolo o alla conformità con gli standard normativi e di sicurezza.





Nota: l'uso del prodotto con un iPhone può influire sulle prestazioni wireless.

Comando gesti

È possibile eseguire operazioni utilizzate di frequente facendo scorrere il dito sul display di ricezione/riproduzione.

Nota

I comandi a gesti descritti di seguito non sono disponibili nella schermata di Apple CarPlay.

Azione	Per
	Ricezione radio: cerca le stazioni successive.
Spostarsi da sinistra a destra	Riproduzione video/audio: salta in avanti di un file/traccia.
	Ricezione radio: cerca le stazioni precedenti.
Spostarsi da destra a sinistra	Riproduzione video/audio: salta indietro di un file/una traccia.
	Ricezione radio: riceve le stazioni memorizzate (va avanti).
Spostarsi in alto	
	Ricezione radio: riceve le stazioni memorizzate (va indietro).
Spostarsi in basso	

Impostazioni

Operazioni di base delle impostazioni

È possibile impostare voci nelle seguenti categorie di impostazioni:

Impostazioni generali (Generale), Impostazioni audio (Audio), Impostazioni Video (Visuale), Impostazioni BLUETOOTH (Bluetooth)

- 1 Premere HOME, quindi toccare [Impostazioni].
- 2 Toccare una delle categorie di configurazione.
Le voci che possono essere impostate sono diverse a seconda della sorgente e delle impostazioni.
- 3 Spostare la barra di scorrimento in alto e in basso per selezionare la voce desiderata.

Per tornare al display precedente

Toccare .

Per tornare alla schermata di riproduzione

Toccare .

Impostazioni generali (Generale)

Lingua

Consente di selezionare la lingua di visualizzazione: [English], [Español], [Français], [Deutsch], [Italiano], [Português], [Русский], [العربية], [العربية], [简体中文], [繁體中文], [한국어].

Dimostrazione

Consente di attivare la dimostrazione: [OFF], [ON].

Data/Ora

Formato data

Consente di selezionare il formato: [DD/MM/YY], [MM/DD/YY], [YY/MM/DD].

Formato ora

Consente di selezionare il formato: [12 ore], [24 ore].

Imp. Data/Ora

Consente di impostare la data e l'orologio manualmente.

Segnale acustico

Consente di attivare il segnale acustico relativo alle operazioni: [OFF], [ON].

Telecamera posteriore

Consente di selezionare l'immagine proveniente dalla videocamera posteriore: [OFF], [Normale] [Inversa] (immagine speculare).
[Regolazione linea di guida] consente di regolare la guida sull'immagine proveniente dalla videocamera posteriore.

Toccare il lato vicino **A** o il lato lontano **B** (porzioni rosse) della guida da regolare.

Toccare </^/> /> per regolare la posizione della guida e toccare [→←] o [↔] per regolare la larghezza della guida.

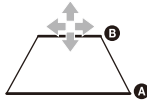

Comando sterzo

Consente di selezionare il modo di immissione del telecomando collegato. Per prevenire problemi di funzionamento, prima dell'uso accertarsi di fare corrispondere il modo di immissione con il telecomando collegato.

Personalizzata

Modalità di inserimento per il telecomando da volante (attenersi alle procedure di [🔍] per registrare le funzioni sul telecomando collegato).

Preselezione

Modo di immissione per il telecomando cablatο escluso il telecomando da volante.



Viene visualizzato il pannello dei comandi sul volante.

- 1 Tenere premuto il pulsante che si desidera assegnare al volante.
Il pulsante sul pannello si illumina (standby).
- 2 Tenere premuto il pulsante sul volante a cui si desidera assegnare la funzione.
Il pulsante sul pannello cambierà colore (evidenziato o circondato da una riga arancione).
- 3 Per registrare altre funzioni, ripetere i passi 1 e 2.

(Disponibile solo se [Comando sterzo] è impostato su [Personalizzata].)

Note

- Durante l'applicazione delle impostazioni, il telecomando collegato non può essere utilizzato anche se alcune funzioni sono già state registrate. Utilizzare i pulsanti sull'unità.
- Se si verifica un errore durante la registrazione, tutte le informazioni registrate vengono cancellate. Ricominciare la registrazione dall'inizio.
- Questa funzione potrebbe non essere disponibile su alcuni veicoli. Per ulteriori informazioni sulla compatibilità del veicolo in uso, visitare il sito Web relativo all'assistenza riportato sulla retrocopertina.

Clock Time

Consente di impostare l'orologio con i dati RDS: [OFF], [ON].

Riprist. fabbrica

Consente di inizializzare tutte le impostazioni in base a quelle predefinite.

Versione del firmware

Consente di aggiornare e confermare la versione firmware.

Licenze open source

Consente di visualizzare le licenze software.

Impostazioni audio (Audio)

EXTRA BASS

Consente di rafforzare il suono dei bassi in sincronizzazione con il livello del volume: [OFF], [1], [2].

EQ10/Subwoofer

Consente di selezionare la curva dell'equalizzatore e regolare il livello del subwoofer.

EQ10

Consente di selezionare la curva dell'equalizzatore: [OFF], [R&B], [Rock], [Pop], [Dance], [Hip-Hop], [EDM], [Jazz], [Soul], [Country], [Personalizzata].

[Personalizzata] regola la curva dell'equalizzatore: da -6 a +6.

Subwoofer

Consente di regolare il livello di volume del subwoofer: [OFF], da -10 a +10.

Bilanc./Dissolv.

Consente di regolare il livello di balance/fader.

Bilanciament

Consente di regolare il bilanciamento dell'audio tra i diffusori sinistro e destro: da [S15] a [D15].

Dissolvement

Consente di regolare il bilanciamento dell'audio tra i diffusori anteriore e posteriore: da [Anteriore 15] a [Retro 15].

Crossover

Consente di regolare la frequenza di taglio e la fase del subwoofer.

Filtro passa alto

Consente di selezionare la frequenza di taglio dei diffusori anteriore e posteriore: [OFF], [50Hz], [60Hz], [80Hz], [100Hz], [120Hz].

Filtro passa basso

Consente di selezionare la frequenza di taglio del subwoofer: [OFF], [50Hz], [60Hz], [80Hz], [100Hz], [120Hz].

Fase del subwoofer

Consente di selezionare la fase del subwoofer: [Normale], [Inversa].

DSO (Dynamic Stage Organizer)

Aumenta l'emissione audio: [OFF], [Basso], [Medio], [Alto].

Impostazioni Video (Visuale)

Sfondo

Consente di modificare lo sfondo toccando il colore desiderato.

Regolazione di luminosità

Consente di attenuare la luminosità del display: [OFF], [Automatico], [ON].

([Automatico] è disponibile solo se il cavo di controllo dell'illuminazione è collegato e funziona quando i fari anteriori del veicolo sono accesi.)

[] consente di selezionare il livello di luminosità se è attivato l'attenuatore di luminosità: da -5 a +5.

Regolaz. pannello sfioram.

Consente di regolare la calibratura del pannello a sfioramento in caso di mancata corrispondenza tra il punto da toccare e la relativa voce.

Impostazioni BLUETOOTH (Bluetooth)

Connessione Bluetooth

Consente di attivare il segnale BLUETOOTH: [OFF], [ON], [Associazione] (entra nel modo standby per l'associazione).

Info disp. Bluetooth

Consente di visualizzare le informazioni del dispositivo collegato all'apparecchio. (Disponibile solo quando [Connessione Bluetooth] è impostato su [ON] e un dispositivo BLUETOOTH è collegato all'apparecchio.)

Reimpostazione Bluetooth

Consente di inizializzare tutte le impostazioni relative alla funzione BLUETOOTH come informazioni sull'associazione, registro chiamate, informazioni sui dispositivi BLUETOOTH collegati ecc.

Informazioni aggiuntive

Aggiornamento del firmware

Per aggiornare il firmware, consultare il sito dell'assistenza sulla retrocopertina, quindi attenersi alle istruzioni online.

Nota

Durante l'aggiornamento, non rimuovere il dispositivo USB.

Precauzioni

- L'antenna elettrica si estende automaticamente.
- Quando si trasferisce la proprietà oppure si rottama la propria auto con l'apparecchio installato, inizializzare tutte le impostazioni in base a quelle predefinite eseguendo il ripristino delle impostazioni predefinite (pagina 15).
- Non bagnare l'apparecchio.

Note sulla sicurezza

- Rispettare i regolamenti, le norme e le leggi sul traffico in vigore nel proprio paese.
- Durante la guida
 - Non guardare né utilizzare l'apparecchio per evitare di distrarsi e causare incidenti. Parcheggiare l'auto in un luogo sicuro prima di guardare o utilizzare l'apparecchio.
 - Non utilizzare la funzione di impostazione né altre funzioni che possano causare distrazione durante la guida.
 - Durante la guida in retromarcia, per una maggiore sicurezza voltarsi e guardare in tale direzione e osservare l'area circostante anche se la videocamera posteriore è collegata. Non affidarsi esclusivamente alla videocamera posteriore.
- Durante l'uso
 - Non inserire mani, dita o corpi estranei all'interno dell'apparecchio per evitare di ferirsi o di danneggiare l'apparecchio stesso.
 - Tenere gli oggetti di piccole dimensioni fuori dalla portata dei bambini.
 - Accertarsi di allacciare le cinture di sicurezza per evitare lesioni in caso di un movimento brusco dell'auto.

Per evitare incidenti

Le immagini vengono visualizzate soltanto dopo che l'auto è stata parcheggiata e che il freno a mano è stato azionato.

Se l'auto inizia a muoversi durante la riproduzione video, viene visualizzato il seguente avviso e non è possibile vedere il video.

[Video bloccato per sicurezza.]

Non utilizzare l'apparecchio o il monitor durante la guida.

Note sul pannello LCD

- Non bagnare il pannello LCD né esporlo a liquidi. Ciò potrebbe causare problemi di funzionamento.



- Non esercitare pressione sul pannello LCD per evitare distorsioni dell'immagine o problemi di funzionamento (per esempio, l'immagine potrebbe risultare non nitida oppure il pannello LCD potrebbe danneggiarsi).
- Toccare il pannello LCD solo con le dita per evitare di danneggiarlo o romperlo.
- Pulire il pannello LCD con un panno asciutto morbido. Non utilizzare solventi quale benzene, trielina o detergenti disponibili in commercio o spray antistatici.
- Non utilizzare l'apparecchio a temperature non comprese tra 0 °C e 40 °C.
- Se l'auto viene parcheggiata in luoghi freddi o caldi, l'immagine potrebbe risultare non nitida. Tuttavia, ciò non indica che il monitor sia danneggiato; l'immagine torna a essere nitida non appena la temperatura all'interno dell'auto raggiunge valori normali.
- Sul monitor potrebbero apparire alcuni punti fissi blu, rossi o verdi. Tali punti sono detti "punti luminosi" ed è possibile trovarli su qualsiasi schermo LCD. Il pannello LCD è un prodotto di elevata precisione, con oltre il 99,99% di segmenti operativi. Tuttavia, è possibile che una piccola percentuale (solitamente lo 0,01%) dei segmenti non si illumini correttamente. Ad ogni modo, tale fenomeno non influenza la visualizzazione.

Note sul pannello a sfioramento

- Questo apparecchio utilizza un pannello a sfioramento resistivo. Toccare direttamente il pannello con la punta delle dita.
- L'apparecchio non supporta le operazioni multi-tocco.
- Non toccare il pannello con oggetti appuntiti quali aghi, penne o unghie. L'apparecchio non supporta le operazioni eseguite con un pennino.
- Non lasciare alcun oggetto a contatto con il pannello a sfioramento. Se il pannello viene toccato con un oggetto invece che con le dita, l'apparecchio potrebbe non rispondere correttamente.
- Poiché per il pannello viene utilizzato materiale in vetro, non sottoporre l'unità a forti urti. Se si verificano incrinature o scheggiature sul pannello, non toccare la parte danneggiata in quanto potrebbero verificarsi lesioni.
- Tenere altri dispositivi elettrici lontani dal pannello a sfioramento. In caso contrario, potrebbero causare problemi di funzionamento al pannello a sfioramento.

Formati supportati per la riproduzione USB

- WMA (.wma)*1*2
Frequenza bit: 48 kbps – 192 kbps (Supporta variabile bit rate (VBR))*3
Frequenza di campionamento*4: 44,1 kHz
- MP3 (.mp3)*1*2
Frequenza bit: 48 kbps – 320 kbps (Supporta variabile bit rate (VBR))*3
Frequenza di campionamento*4: 32 kHz, 44,1 kHz, 48 kHz
- AAC (.m4a)*1*2
Frequenza bit: 40 kbps – 320 kbps (Supporta variabile bit rate (VBR))*3
Frequenza di campionamento*4: 8 kHz – 48 kHz
Bit per campione (Bit di quantizzazione): 16 bits
- FLAC (.flac)*1*6
Frequenza di campionamento*4: 8 kHz – 48 kHz
Bit per campione (Bit di quantizzazione): 16 bits
- WAV (.wav)*1
Frequenza di campionamento*4: 8 kHz – 48 kHz
Bit per campione (Bit di quantizzazione): 16 bits, 24 bits
- Xvid (.avi)
Codec video: Profilo semplice avanzato MPEG-4
Codec audio: MP3 (MPEG-1 Layer3)
Frequenza bit: max. 4 Mbps
Frequenza frame: max. 30 fps (30p/60i)
Risoluzione: max. 1280 × 720*5
- MPEG-4 (.mp4)
Codec video: Profilo semplice avanzato MPEG-4, Profilo Baseline AVC
Codec audio: AAC
Frequenza bit: max. 4 Mbps
Frequenza frame: max. 30 fps (30p/60i)
Risoluzione: max. 1280 × 720*5

- WMV (.wmv, .avi)*1
Codec video: WMV3, WVC1
Codec audio: MP3, WMA
Frequenza bit: max. 6 Mbps
Frequenza frame: max. 30 fps
Risoluzione: max. 720 × 480*5
 - MKV (.mkv)
Codec video: Profilo semplice avanzato MPEG-4,
Profilo Baseline AVC
Codec audio: MP3, AAC
Frequenza bit: max. 5 Mbps
Frequenza frame: max. 30 fps
Risoluzione: max. 1280 × 720*5
- *1 Non è possibile riprodurre file protetti da copyright e file audio multicanale.
- *2 Non è possibile riprodurre file DRM (Digital Rights Management).
- *3 Sono incluse velocità in bit non standard o non garantite, a seconda della frequenza di campionamento.
- *4 La frequenza di campionamento potrebbe non corrispondere per tutti i codificatori.
- *5 Questi numeri indicano la risoluzione massima del video riproducibile, non la risoluzione del display del lettore. La risoluzione del display è pari a 800 × 480.
- *6 La visualizzazione delle informazioni dei tag non è supportata.

Nota

Non è possibile riprodurre alcuni file anche se i loro formati sono supportati dall'apparecchio.

Informazioni sull'iPhone

- Per ulteriori informazioni sui modelli iPhone compatibili, visitare il sito di assistenza riportato sulla retrocopertina.
- L'uso dell'adesivo Made for Apple indica che un accessorio è stato progettato per essere collegato specificatamente al prodotto Apple indicato ed è stato certificato dallo sviluppatore per soddisfare gli standard di prestazioni di Apple. Apple non si assume alcuna responsabilità in merito al funzionamento del dispositivo o alla conformità con gli standard normativi e di sicurezza.
Nota: l'uso dell'accessorio con un prodotto Apple può influire sulle prestazioni wireless.

Avviso relativo alla licenza

Il presente prodotto contiene software che Sony utilizza in base a un accordo di licenza con il titolare dei diritti d'autore. Abbiamo l'obbligo di comunicare il contenuto dell'accordo ai clienti secondo la richiesta del titolare dei diritti d'autore del software.

Per ulteriori informazioni sulle licenze software, vedere pagina 15.

Per eventuali domande o problemi riguardanti l'apparecchio non trattati nelle presenti Istruzioni per l'uso, rivolgersi al più vicino rivenditore Sony.

Caratteristiche tecniche

Monitor

Tipo di display: monitor LCD a colori con formato Wide

Dimensioni: 15,7 cm / 6,2 pollici

Sistema: TFT a matrice attiva

Numero di pixel:

1.152.000 pixel (800 × 3 (RGB) × 480)

Sistema di colore:

Selezione automatica PAL/NTSC per terminale CAMERA IN

Sintonizzatore

FM

Gamma di frequenze: 87,5 MHz - 108,0 MHz

Sensibilità utilizzabile: 7 dBf

Rapporto segnale-rumore: 70 dB (mono)

Separazione a 1 kHz: 45 dB

AM

Gamma di frequenze: 531 kHz - 1.602 kHz

Sensibilità: 32 µV

Lettores USB

Interfaccia: USB (Hi-speed)

Alimentazione massima: 1,5 A

Comunicazione wireless

Sistema di comunicazione:

Standard BLUETOOTH versione 3.0

Uscita:

Standard BLUETOOTH Power Class 2 (Max. condotto +1 dBm)

Raggio di comunicazione massimo*1:

Circa 10 m l'uno di fronte all'altro

Banda di frequenza:

Banda da 2,4 GHz (da 2,4000 GHz a 2,4835 GHz)

Metodo di modulazione: FHSS

Profili BLUETOOTH compatibili*2:

A2DP (Advanced Audio Distribution Profile) 1.3

AVRCP (Audio Video Remote Control Profile) 1.3

HFP (Handsfree Profile) 1.6

PBAP (Phone Book Access Profile) 1.1

Codec corrispondenti: SBC, AAC

*1 Il raggio effettivo varia in base a fattori quali ostacoli tra i dispositivi, campi magnetici attorno a un forno a microonde, elettricità statica, sensibilità della ricezione, prestazioni dell'antenna, sistema operativo, applicazione software e così via.

*2 I profili standard BLUETOOTH indicano lo scopo della comunicazione BLUETOOTH tra dispositivi.

Amplificatore di potenza

Uscite: uscite diffusori

Impedenza diffusori: 4 Ω - 8 Ω

Potenza di uscita massima: 55 W × 4 (a 4 Ω)

Generali

Requisiti di alimentazione: batteria auto da 12 V CC (massa negativa)

Consumo di corrente nominale: 10 A

Dimensioni:

Circa 178 mm × 100 mm × 141 mm (l/a/p)

Dimensioni di montaggio:

Circa 182 mm × 111 mm × 121 mm (l/a/p)

Peso: circa 0,9 kg

Contenuto della confezione:

Unità principale (1)

Elementi per l'installazione e i collegamenti (1 set)

Microfono (1)

Rivolgersi al rivenditore per informazioni più dettagliate.

Il design e le caratteristiche tecniche sono soggetti a modifiche senza preavviso.

Informazioni su copyright

Bluetooth® e i relativi loghi sono marchi di fabbrica registrati di proprietà di Bluetooth SIG, Inc. L'uso di tali marchi è concesso in licenza a Sony Corporation. Tutti gli altri marchi di fabbrica o marchi di fabbrica registrati sono di proprietà delle rispettive aziende.

Windows Media è un marchio di fabbrica registrato o marchio di fabbrica di Microsoft Corporation negli Stati Uniti e/o in altri paesi.

Questo prodotto è tutelato da specifici diritti di proprietà intellettuale di Microsoft Corporation. L'uso o la distribuzione della tecnologia in questione al di fuori del presente prodotto sono vietati senza apposita licenza concessa da Microsoft o da una filiale Microsoft autorizzata.

Apple, iPhone e Lightning sono marchi di proprietà di Apple Inc., registrati negli Stati Uniti d'America e in altri Paesi. Apple CarPlay è un marchio commerciale di Apple Inc.

IOS è un marchio di fabbrica o un marchio di fabbrica registrato di Cisco negli Stati Uniti e in altri paesi ed è utilizzato su licenza.

IL PRESENTE PRODOTTO È CONCESSO IN LICENZA IN BASE AL PORTAFOGLIO DEI BREVETTI MPEG-4 VISUAL PER L'USO PERSONALE E NON COMMERCIALE DI UN UTENTE PER LA DECODIFICA DI VIDEO SECONDO LO STANDARD MPEG-4 VISUAL ("MPEG-4 VIDEO") CODIFICATO DA UN UTENTE PER FINI PRIVATI E NON COMMERCIALI E/O OTTENUTO DA UN FORNITORE VIDEO AUTORIZZATO DA MPEG LA PER LA DISTRIBUZIONE DI VIDEO MPEG-4. NON VIENE GARANTITA ALCUNA LICENZA PER ALTRI TIPI DI USO.

INFORMAZIONI AGGIUNTIVE, INCLUSE QUELLE RELATIVE A LICENZE E UTILIZZI PROMOZIONALI, INTERNI E COMMERCIALI, SONO DISPONIBILI PRESSO MPEG LA, LLC. FARE RIFERIMENTO A [HTTP://WWW.MPEGLA.COM](http://WWW.MPEGLA.COM)

Tutti gli altri marchi sono di proprietà dei rispettivi proprietari.

Guida alla soluzione dei problemi

Fare riferimento alla seguente lista di verifica per risolvere la maggior parte dei problemi che si potrebbero verificare durante l'uso di questo apparecchio.

Prima di esaminare l'elenco che segue, verificare le procedure di collegamento e d'uso dell'apparecchio.

Per informazioni sull'utilizzo del fusibile e sulla rimozione dell'apparecchio dal cruscotto, consultare "Collegamenti e installazione" (pagina 24).

Se il problema persiste, visitare il sito di assistenza riportato sulla retrocopertina.

Generali

Non viene emesso alcun segnale acustico.

→ Un amplificatore di potenza opzionale è collegato e l'amplificatore incorporato non viene utilizzato.

Si è bruciato il fusibile.

Quando si cambia la posizione della chiave di accensione, l'apparecchio emette un disturbo.

→ I cavi non sono collegati correttamente al connettore di alimentazione accessoria dell'auto.

Il display viene disattivato/non viene visualizzato sul monitor.

→ La funzione di spegnimento del monitor è attiva (pagina 6).
– Toccare un punto qualsiasi del display per riattivarlo.

Non è possibile selezionare le voci di menu.

→ Le voci di menu non disponibili sono visualizzate in grigio.

Le funzioni USB non operano correttamente.

→ Non utilizzare una prolunga USB poiché potrebbe causare un deterioramento della qualità del segnale.

– Utilizzare un cavo USB più corto quando si collega un dispositivo USB o sostituire il cavo USB con un cavo nuovo.

Non è possibile utilizzare l'apparecchio.

→ Tenere premuto HOME per più di 10 secondi per riavviare l'apparecchio. Per tutelare la propria sicurezza, non riavviare l'apparecchio durante la guida.

Funzionamento del pannello a sfioramento

Quando viene toccato, il pannello a sfioramento non risponde correttamente.

→ Toccare un punto del pannello a sfioramento alla volta. Se vengono toccate contemporaneamente due o più parti del pannello a sfioramento, questo non funziona correttamente.

→ Calibrare il pannello a sfioramento del display (pagina 16).

→ Toccare con decisione la parte del pannello sensibile alla pressione.

Le operazioni multi-tocco non sono riconosciute.

→ L'apparecchio non supporta le operazioni multi-tocco.

Ricezione radiofonica

La ricezione radio è di scarsa qualità.

Si verificano scariche statiche.

→ Collegare saldamente l'antenna.

RDS

PTY visualizza [PTY non trovato].

→ La stazione corrente non è una stazione RDS oppure la ricezione radio è di scarsa qualità.

Dopo alcuni secondi di ascolto, viene avviata la funzione Seek.

→ La stazione non è TP oppure il segnale è debole.
– Disattivare TA (pagina 10).

Non viene trasmesso alcun notiziario sul traffico.

→ Attivare TA (pagina 10).

→ La stazione non trasmette notiziari sul traffico pur essendo una stazione TP.
– Sintonizzarsi su un'altra stazione.

Immagine

Non viene visualizzata alcuna immagine/l'immagine è disturbata.

- Uno dei collegamenti non è stato effettuato in modo corretto.
- Verificare il collegamento tra il presente apparecchio e l'altro dispositivo, quindi impostare il selettore di ingresso del dispositivo sulla sorgente corrispondente al presente apparecchio.
- L'installazione non è corretta.
 - Installare l'apparecchio con un'angolazione inferiore a 30° in una parte stabile dell'auto.
- Il cavo del freno a mano (verde chiaro) non è collegato al cavo di commutazione del freno a mano oppure il freno a mano non è stato azionato.

L'immagine non si adatta allo schermo.

- Il rapporto di formato è fisso sulla sorgente di riproduzione.

Audio

Non viene riprodotto alcun suono/l'audio salta/l'audio si interrompe.

- Uno dei collegamenti non è stato effettuato in modo corretto.
- Verificare il collegamento tra il presente apparecchio e l'altro dispositivo collegato, quindi impostare il selettore di ingresso del dispositivo sulla sorgente corrispondente al presente apparecchio.
- L'installazione non è corretta.
 - Installare l'apparecchio con un'angolazione inferiore a 30° in una parte stabile dell'auto.
- L'apparecchio è impostato sul modo di pausa/ricerca rapida all'indietro/in avanti.
- Le impostazioni per le uscite non sono corrette.
- Il volume è troppo basso.
- La funzione ATT è attivata.
- Il formato non è supportato.
 - Verificare che il formato sia supportato dal presente apparecchio (pagina 17).

L'audio è disturbato.

- Allontanare i cavi e i fili gli uni dagli altri.

Riproduzione USB

Non è possibile riprodurre i file.

- Ricollegare il dispositivo USB.

Il dispositivo USB necessita di un tempo maggiore per avviare la riproduzione.

- Il dispositivo USB contiene file di grandi dimensioni o con una struttura ad albero complessa.

Non è possibile riprodurre file audio.

- I dispositivi USB formattati con file system diversi da FAT12, FAT16, FAT32 o exFAT non sono supportati.*

* Questo apparecchio supporta FAT12, FAT16, FAT32 e exFAT, tuttavia è possibile che alcuni dispositivi USB non supportino tutti questi FAT. Per ulteriori informazioni, consultare le istruzioni per l'uso del dispositivo USB o contattare il produttore.

Funzione BLUETOOTH

L'altro dispositivo BLUETOOTH non rileva il presente apparecchio.

- Impostare [Connessione Bluetooth] su [ON] (pagina 16).
- Durante la connessione con un dispositivo BLUETOOTH, l'apparecchio non può essere rilevato da altri dispositivi. Terminare la connessione corrente e ricercare l'apparecchio dall'altro dispositivo.
- A seconda dello smartphone o del telefono cellulare, potrebbe essere necessario eliminare l'apparecchio dalla cronologia dello smartphone collegato o del telefono cellulare, quindi sintonizzarli di nuovo (pagina 7).

Non è possibile stabilire la connessione.

- Verificare le procedure di associazione e connessione facendo riferimento al manuale dell'altro dispositivo ecc., quindi eseguire di nuovo l'operazione.

Il nome del dispositivo rilevato non viene visualizzato.

- A seconda dello stato dell'altro dispositivo, è possibile che il nome non venga visualizzato.

Non viene emesso alcun tono di chiamata.

- Aumentare il volume durante la ricezione di una chiamata.

Il volume della voce dell'interlocutore è basso.

- Aumentare il volume durante la chiamata.

L'interlocutore dice che il volume è troppo basso o alto.

- Regolare il livello [Guadagno mic.] (pagina 13).

Durante le conversazioni telefoniche si verifica il fenomeno dell'eco o un disturbo.

- Abbassare il volume.
- Impostare [Qualità del parlato] su [Modo 1] o [Modo 2]. (pagina 13).
- Se il rumore ambientale risulta elevato durante la chiamata telefonica, tentare di ridurlo.
 - Chiudere il finestrino se il rumore proveniente dalla strada è eccessivamente alto.
 - Se il rumore proveniente da un condizionatore è elevato, abbassare la potenza del condizionatore.

La qualità audio del telefono è scarsa.

- La qualità audio del telefono dipende dalle condizioni di ricezione del telefono cellulare.
 - Se la ricezione è scarsa, spostare l'auto in un luogo in cui il segnale del telefono cellulare risulti più potente.

Il livello di volume del dispositivo BLUETOOTH connesso è basso o alto.

- Il livello di volume varia in base al dispositivo BLUETOOTH.
 - Ridurre le differenze di volume tra il presente apparecchio e il dispositivo BLUETOOTH (pagina 11).

L'audio salta durante lo streaming audio oppure la connessione BLUETOOTH non riesce.

- Ridurre la distanza tra l'apparecchio e il dispositivo BLUETOOTH.
- Se il dispositivo BLUETOOTH si trova in una custodia che causa l'interruzione del segnale, rimuoverlo dalla custodia durante l'uso.
- Nelle vicinanze vengono utilizzati più dispositivi BLUETOOTH o altri dispositivi (per es. dispositivi radio Ham) che emettono onde radio.
 - Spegnerli gli altri dispositivi.
 - Aumentare la distanza tra l'apparecchio e gli altri dispositivi.
- L'audio di riproduzione si arresta momentaneamente durante la connessione del presente apparecchio a un telefono cellulare. Non si tratta di un problema di funzionamento.

Il dispositivo BLUETOOTH collegato non può essere controllato durante lo streaming audio.

- Verificare che il dispositivo BLUETOOTH connesso supporti il profilo AVRCP.

Non è possibile utilizzare alcune funzioni.

- Verificare se il dispositivo con cui è stata stabilita la connessione supporta le funzioni in questione.

Una chiamata viene accettata accidentalmente.

- Il telefono con cui si sta stabilendo la connessione è impostato in modo da rispondere a una chiamata automaticamente.
- [Risposta automatica] su questo apparecchio è impostato su [ON] (pagina 13).

L'associazione non è stata effettuata entro l'intervallo di tempo previsto.

- A seconda del dispositivo di connessione, il limite di tempo previsto per l'associazione potrebbe essere breve. Cercare di completare l'operazione entro tale limite.

Non è possibile effettuare l'associazione.

- Potrebbe risultare impossibile effettuare l'associazione con un dispositivo BLUETOOTH associato in precedenza dopo l'inizializzazione dell'apparecchio se le informazioni sull'associazione dell'apparecchio sono sul dispositivo BLUETOOTH. In questo caso, cancellare le informazioni sull'associazione dell'apparecchio dal dispositivo BLUETOOTH, quindi effettuare nuovamente l'associazione.

Non è possibile utilizzare la funzione BLUETOOTH.

- Spegnerli il motore dell'automobile. Attendere qualche secondo, quindi riaccendere il motore impostando la posizione ACC.

Durante le chiamate con funzione vivavoce, l'audio non viene trasmesso dai diffusori dell'auto.

- Se l'audio viene trasmesso dal telefono cellulare, impostare quest'ultimo affinché l'audio venga trasmesso dai diffusori dell'auto.

Apple CarPlay

L'icona Apple CarPlay non viene visualizzata sulla schermata HOME.

- L'iPhone non è compatibile con Apple CarPlay.
 - Fare riferimento all'elenco delle compatibilità sul sito dell'assistenza riportato sulla retrocopertina.
- Scollegare l'iPhone dalla porta USB e ricollegarlo.
- Apple CarPlay potrebbe non essere disponibile nel proprio Paese o area geografica.
- Assicurarsi di utilizzare un cavo Lightning certificato per collegare l'iPhone e l'apparecchio.

Messaggi

Generali

Contenuto non riproducibile.

- Impossibile riprodurre il contenuto attualmente selezionato o impossibile passare al contenuto successivo.
 - Il contenuto non è in un formato file supportato. Verificare i formati file supportati (pagina 17).

No risp. dispositivo

- L'apparecchio non riconosce il dispositivo USB collegato.
 - Ricollegare il dispositivo USB.
 - Verificare che il dispositivo USB sia supportato dal presente apparecchio.

Nessun dato riproducibile

- Il dispositivo USB non contiene dati riproducibili.
 - Caricare file/dati musicali nel dispositivo USB.

Avviso sovraccorrente su ingr. USB

- Il dispositivo USB è sovraccaricato.
 - Scollegare il dispositivo USB.
 - Indica che il dispositivo USB non funziona oppure che è stato collegato un dispositivo non supportato.

Dispositivo USB non supportato

- Per ulteriori informazioni sulla compatibilità del dispositivo USB in uso, visitare il sito di assistenza riportato sulla retrocopertina.

Hub USB non supportato

- Gli hub USB non sono supportati sul presente apparecchio.

BLUETOOTH

Il dispositivo Bluetooth non è stato trovato.

- L'apparecchio non è in grado di rilevare un dispositivo BLUETOOTH collegabile.
 - Verificare l'impostazione del dispositivo BLUETOOTH da connettere.
- Nell'elenco dei dispositivi BLUETOOTH registrati non è presente alcun dispositivo.
 - Effettuare l'associazione con un dispositivo BLUETOOTH (pagina 7).

Dispositivo vivavoce non disponibile.

- Non è connesso alcun telefono cellulare.
 - Connettere un telefono cellulare (pagina 8).

Se le soluzioni riportate non risolvono il problema, rivolgersi al più vicino rivenditore Sony.

Collegamenti e installazione

Attenzione

- Non installare questo apparecchio su un'auto sprovvista della posizione ACC (accessoria). Il display non si spegne nemmeno dopo aver spento l'auto e ciò causa l'esaurimento della batteria.
- **Portare tutti i cavi di messa a terra a un punto di massa comune.**
- Evitare che i cavi rimangano bloccati da una vite o incastrati nelle parti mobili (ad esempio nelle guide scorrevoli dei sedili).
- Prima di effettuare i collegamenti, spegnere il motore dell'automobile onde evitare di causare cortocircuiti.
- Collegare il cavo di ingresso alimentazione ① all'apparecchio e ai diffusori prima di collegarlo al connettore di alimentazione ausiliaria.
- Per motivi di sicurezza, accertarsi di isolare qualsiasi cavo non collegato utilizzando del nastro adesivo.

Precauzioni

- Scegliere con attenzione la posizione per l'installazione in modo che l'apparecchio non interferisca con le operazioni di guida del conducente.
- Evitare di installare l'apparecchio dove sia soggetto ad alte temperature, come alla luce solare diretta o al getto di aria calda dell'impianto di riscaldamento, o dove possa essere soggetto a polvere, sporco e vibrazioni eccessive.
- Usare solo il materiale di montaggio in dotazione per un'installazione stabile e sicura.

Nota sul cavo di alimentazione (giallo)

Se questo apparecchio viene collegato in combinazione con altri componenti stereo, la potenza nominale dei circuiti dell'automobile deve essere superiore a quella prodotta dalla somma dei fusibili di ciascun componente.

Regolazione dell'angolo di montaggio

Regolare l'angolo di montaggio in modo che sia inferiore a 30°.

Elenco dei componenti per l'installazione

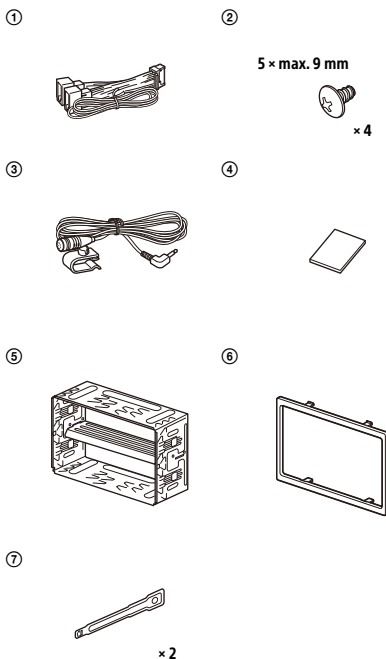

- Questo elenco dei componenti non comprende tutto il contenuto della confezione.
- La staffa ⑤ viene applicata all'unità in fabbrica. Prima di installare l'apparecchio, utilizzare le chiavi di rilascio ⑦ per rimuovere la staffa ⑤ dall'apparecchio. Per ulteriori informazioni, consultare "Rimozione della staffa" (pagina 28).
- Conservare le chiavi di rilascio ⑦ per uso futuro poiché sono necessarie anche per rimuovere l'apparecchio dall'automobile.

Collegamento

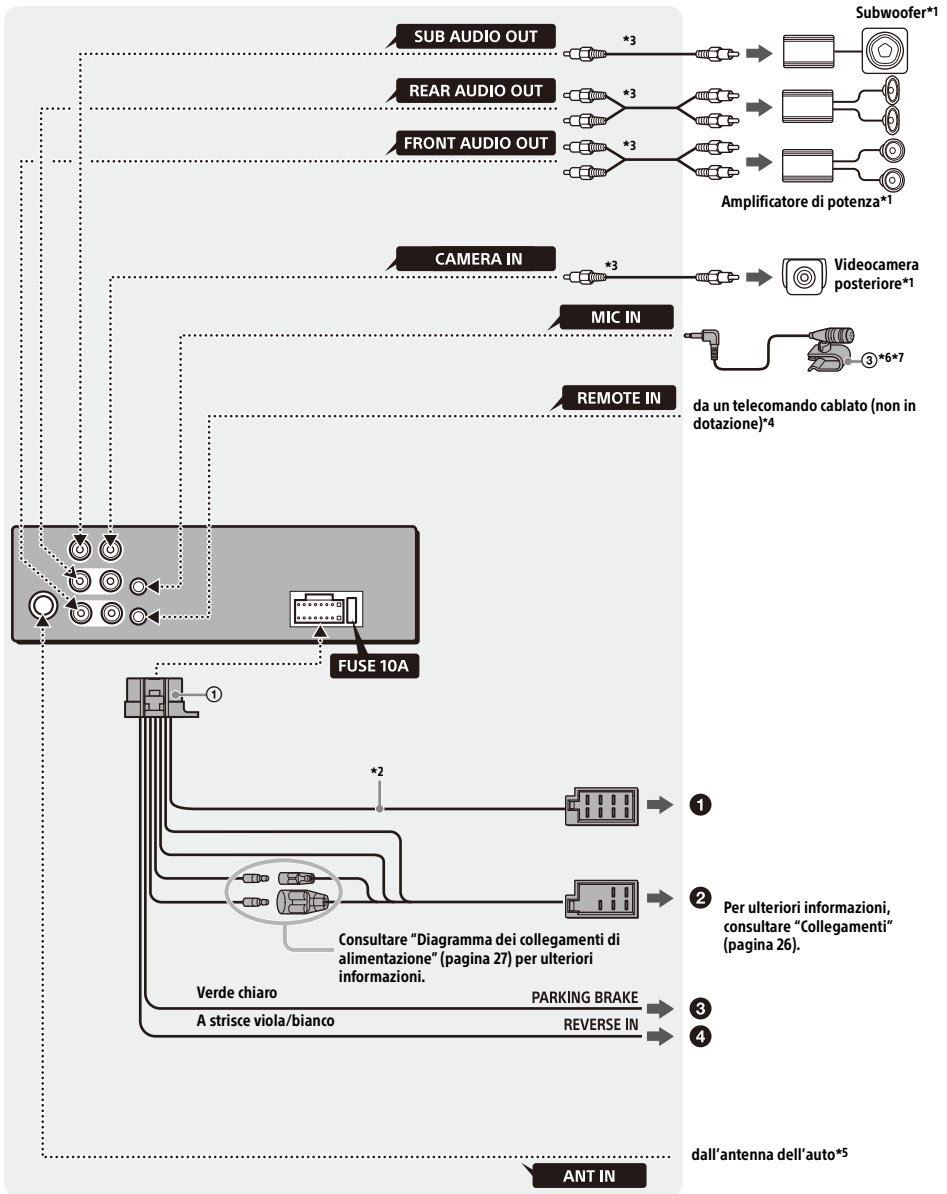

- *1 Non in dotazione
- *2 Impedenza diffusori: $4 \Omega - 8 \Omega \times 4$
- *3 Cavo a piedini RCA (non in dotazione)
- *4 A seconda del tipo di auto, utilizzare un adattatore per il telecomando cablato (non in dotazione).
Per ulteriori informazioni sull'uso del telecomando cablato, consultare "Usò del telecomando cablato" (pagina 28).
- *5 A seconda del tipo di auto, utilizzare un adattatore (non in dotazione) se il connettore dell'antenna non può essere inserito.
- *6 Indipendentemente dal fatto che venga utilizzato o meno, sistemare il cavo di ingresso del microfono in modo che non interferisca con la guida. Se il cavo è installato nella parte dell'abitacolo riservato ai piedi, fissarlo con un fermacavo o simili.
- *7 Per ulteriori dettagli sull'installazione del microfono, consultare "Installazione del microfono" (pagina 27).

Collegamenti

Quando si collega l'apparecchio con il cavo di alimentazione in dotazione ① si potrebbe danneggiare l'antenna elettrica, se questa non dispone di scatola a relè.

① Al connettore del diffusore dell'auto

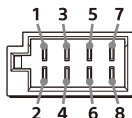

1	Diffusore posteriore (destro)	⊕	Viola
2		⊖	A strisce viola/nero
3	Diffusore anteriore (destro)	⊕	Grigio
4		⊖	A strisce grigio/nero
5	Diffusore anteriore (sinistro)	⊕	Bianco
6		⊖	A strisce bianco/nero
7	Diffusore posteriore (sinistro)	⊕	Verde
8		⊖	A strisce verde/nero

② Al connettore di alimentazione dell'auto

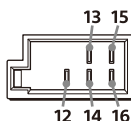

12	alimentazione continua	Giallo
13	antenna elettrica/ controllo dell'amplificatore di potenza (REM OUT)	A strisce blu/ bianco
14	alimentazione illuminazione commutata	A strisce arancione/ bianco
15	alimentazione commutata	Rosso
16	terra	Nero

③ Al cavo di commutazione del freno a mano

La posizione di installazione del cavo di commutazione del freno a mano dipende dal veicolo in uso.

Accertarsi di collegare il cavo del freno a mano (verde chiaro) del cavo di alimentazione ① al cavo di commutazione del freno a mano.

Cavo di commutazione del freno a mano

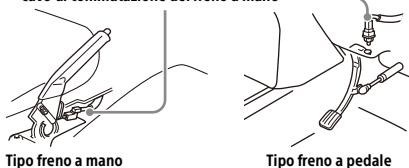

④ Al terminale di alimentazione da +12 V del cavo spia della retromarcia dell'auto (solo se viene collegata la videocamera posteriore)

Collegamento per la conservazione della memoria

Quando il cavo di ingresso alimentazione giallo è collegato, viene sempre fornita alimentazione al circuito di memoria anche quando l'interruttore di accensione è spento.

Collegamento dei diffusori

- Prima di collegare i diffusori spegnere l'apparecchio.
- Usare diffusori di impedenza compresa tra 4Ω e 8Ω e con capacità di potenza adeguata, altrimenti i diffusori potrebbero venire danneggiati.

Diagramma dei collegamenti di alimentazione

Controllare il connettore di alimentazione ausiliaria e far corrispondere correttamente i collegamenti dei cavi a seconda dell'automobile.

Connettore di alimentazione ausiliaria

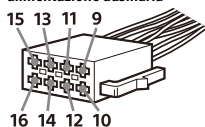

Collegamento normale

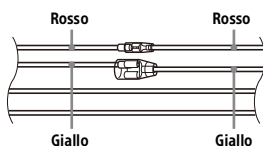

12	alimentazione continua	Giallo
15	alimentazione commutata	Rosso

Se le posizioni dei cavi rosso e giallo sono invertite

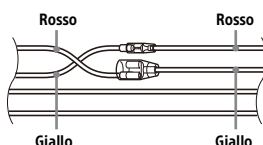

12	alimentazione commutata	Giallo
15	alimentazione continua	Rosso

Per le auto sprovviste della posizione ACC

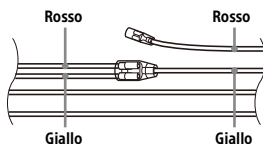

Dopo aver fatto corrispondere i collegamenti e aver commutato i cavi di alimentazione, collegare l'apparecchio all'alimentazione dell'automobile. Per eventuali domande o problemi riguardanti l'apparecchio non trattati nel presente manuale, rivolgersi all'autoconcessionario.

Installazione del microfono

Per catturare la voce durante le chiamate in vivavoce, è necessario installare il microfono ③.

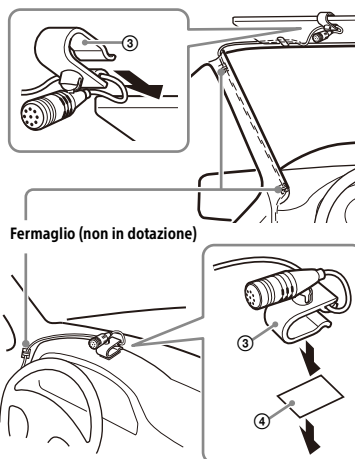

Attenzione

- Se il cavo rimane avvolto al piantone dello sterzo o alla leva del cambio, possono verificarsi situazioni di estremo pericolo. Accertarsi quindi che il cavo stesso e altri componenti non interferiscano con le operazioni di guida.
- Se nell'auto sono presenti air-bag o altri dispositivi di assorbimento degli urti, prima dell'installazione contattare il negozio in cui è stato acquistato l'apparecchio o l'autoconcessionario.

Nota

Prima di applicare il nastro biadesivo ④, pulire la superficie del cruscotto con un panno asciutto.

Uso del telecomando cablato

- 1 Per abilitare il telecomando cablato, impostare [Comando sterzo] in [Generale] su [Preselezione] (pagina 15).

Videocamera posteriore

Prima dell'uso, è richiesta l'installazione della videocamera posteriore (non in dotazione). L'immagine della videocamera posteriore collegata al terminale CAMERA IN viene visualizzata quando:

- la spia della retromarcia dell'auto si illumina (oppure quando la leva del cambio viene portata in posizione R (di retromarcia)).
- si preme HOME e si tocca [Videoc. post.].

Installazione

Rimozione della staffa

Prima di installare l'apparecchio, rimuovere la staffa ⑤ dall'apparecchio.

- 1 Inserire entrambe le chiavi di rilascio ⑦ finché non scattano in posizione e abbassare la staffa ⑤, quindi sollevare l'apparecchio per estrarlo.

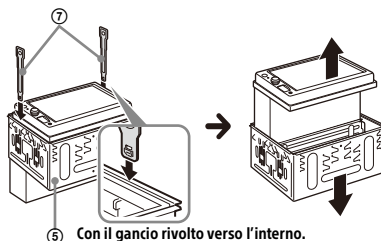

Montaggio dell'apparecchio sul cruscotto

- Prima di installare l'apparecchio, accertarsi di ripiegare i fermi presenti su entrambi i lati della staffa ⑤ verso l'interno di 3,5 mm.
- Per le auto giapponesi, fare riferimento a "Montaggio dell'apparecchio su un'auto giapponese" (pagina 29).

- 1 Inserire la staffa ⑤ nel cruscotto, quindi piegare verso l'esterno i morsetti per un'installazione sicura.

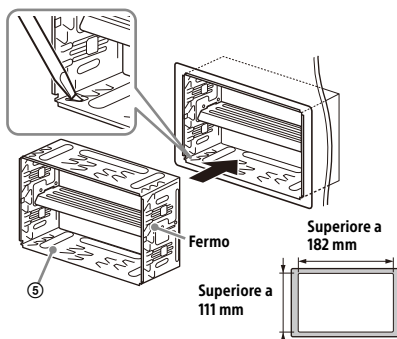

- 2 Montare l'apparecchio sulla staffa ⑤.

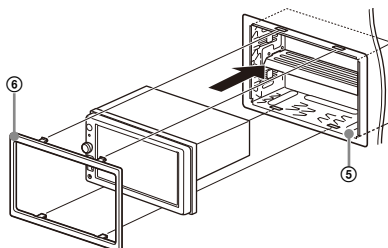

Note

- Se i fermi sono diritti o ripiegati verso l'esterno, l'apparecchio non verrà installato in modo sicuro e potrebbe fuoriuscire.
- Assicurarsi che i 4 fermi sulla cornice protettiva ⑥ siano correttamente inseriti negli alloggiamenti della staffa ⑤.

Montaggio dell'apparecchio su un'auto giapponese

Potrebbe risultare impossibile installare questo apparecchio su alcuni tipi di vetture giapponesi. In tal caso, rivolgersi a un rivenditore Sony.

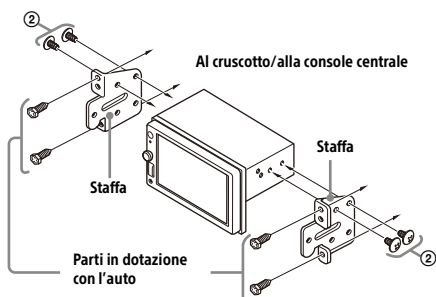

Durante il montaggio del presente apparecchio sulle staffe preinstallate dell'auto, inserire le viti in dotazione ② negli appositi fori, in base al modello dell'auto: T per TOYOTA e N per NISSAN.

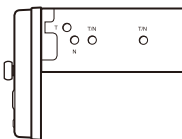

Nota

Per prevenire problemi di funzionamento, per l'installazione utilizzare soltanto le viti in dotazione ②.

Sostituzione del fusibile

Per la sostituzione del fusibile, assicurarsi di utilizzare un fusibile dello stesso amperaggio di quello indicato sull'originale.

Se il fusibile si brucia, controllare i collegamenti dell'alimentazione e sostituire il fusibile.

Se dopo la sostituzione il fusibile si brucia di nuovo, è possibile che si tratti di un problema interno. In tal caso, rivolgersi al più vicino rivenditore Sony.

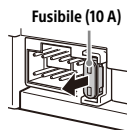



Български

С настоящото, Sony Corporation декларира, че това оборудване е в съответствие с Директива 2014/53/EU.

Цялостният текст на ЕС декларацията за съответствие може да се намери на следния интернет адрес:

<https://compliance.sony.eu>

Hrvatski

Sony Corporation ovime izjavljuje da je ova oprema u skladu s Direktivom 2014/53/EU.

Cjeloviti tekst EU izjave o sukladnosti dostupan je na sljedećoj internetskoj adresi:

<https://compliance.sony.eu>

Česky

Sony Corporation tímto prohlašuje, že toto zařízení je v souladu se směrnicí 2014/53/EU.

Úplné znění EU prohlášení o shodě je k dispozici na této internetové adrese:

<https://compliance.sony.eu>

Dansk

Herved erklærer Sony Corporation, at dette udstyr er i overensstemmelse med direktiv 2014/53/EU.

Den fulde ordlyd af EU-overensstemmelseserklæringen er tilgængelig på følgende internetadresse:

<https://compliance.sony.eu>

Nederlands

Hierbij verklaart Sony Corporation dat deze radioapparatuur conform is met Richtlijn 2014/53/EU.

De volledige tekst van de EU-conformiteitsverklaring kan worden geraadpleegd op het volgende internetadres:

<https://compliance.sony.eu>

English

Hereby, Sony Corporation declares that this equipment is in compliance with Directive 2014/53/EU.

The full text of the EU declaration of conformity is available at the following internet address:

<https://compliance.sony.eu>

Festi keel

Käesolevaga deklareerib Sony Corporation, et käesolev seade vastab direktiivi 2014/53/EL nõuetele.

ELi vastavusdeklaratsiooni täielik tekst on kättesaadav järgmisel internetiaadressil:

<https://compliance.sony.eu>

Suomi

Sony Corporation vakuuttaa, että tämä laite on direktiivin 2014/53/EU mukainen.

EU-vaatimustenmukaisuusvakuutuksen täysimittainen teksti on saatavilla seuraavassa internetosoitteessa:

<https://compliance.sony.eu>

Français

Le soussigné, Sony Corporation, déclare que cet équipement est conforme à la Directive 2014/53/UE.

Le texte complet de la déclaration UE de conformité est disponible à l'adresse internet suivante :

<https://compliance.sony.eu>

Deutsch

Hiermit erkläre Sony Corporation, dass diese Funkanlage der Richtlinie 2014/53/EU entspricht. Der vollständige Text der EU-Konformitätserklärung ist unter der folgenden Internetadresse verfügbar:

<https://compliance.sony.eu>

Ελληνικά

Με την παρούσα Sony Corporation δηλώνει ότι, αυτή η συσκευή πληροί τους όρους της οδηγίας 2014/53/EU.

Το πλήρες κείμενο της δήλωσης συμμόρφωσης ΕΕ διατίθεται στην ακόλουθη ιστοσελίδα στο διαδίκτυο:

<https://compliance.sony.eu>

Magyar

A Sony Corporation igazolja, hogy ez a készülék megfelel a 2014/53/EU irányelvnek.

Az EU-megfelelőségi nyilatkozat teljes szövege elérhető a következő internetes címen:

<https://compliance.sony.eu>

Italiano

Con la presente, Sony Corporation dichiara che questo apparecchio è conforme alla Direttiva 2014/53/UE.

Il testo completo della dichiarazione di conformità UE è disponibile al seguente indirizzo Internet:

<https://compliance.sony.eu>

Latviešu

Ar šo Sony Corporation deklarē, ka šī iekārta atbilst direktīvai 2014/53/ES.

Pilns ES atbilstības deklarācijas teksts ir pieejams šādā interneta vietnē:

<https://compliance.sony.eu>

Lietuvių kalba

Mes, Sony Corporation, patvirtiname, kad šis įrenginys atitinka direktyvą 2014/53/ES. Visas ES atitikties deklaracijos tekstas pasiekiamas šiuo internetiniu adresu: <https://compliance.sony.eu>

Norsk

Herved erklærer Sony Corporation at utstyrstypen er i samsvar med direktiv 2014/53/EU. EU-erklæring fulltekst finner du på Internett under: <https://compliance.sony.eu>

Polski

Sony Corporation niniejszym oświadcza, że to urządzenie jest zgodne z dyrektywą 2014/53/UE. Pełny tekst deklaracji zgodności UE jest dostępny pod następującym adresem internetowym: <https://compliance.sony.eu>

Português

O(a) abaixo assinado(a) Sony Corporation declara que o presente equipamento está em conformidade com a Diretiva 2014/53/UE. O texto integral da declaração de conformidade está disponível no seguinte endereço de Internet: <https://compliance.sony.eu>

Română

Prin prezenta, Sony Corporation declară că acest echipament este în conformitate cu Directiva 2014/53/UE. Textul integral al declarației UE de conformitate este disponibil la următoarea adresă internet: <https://compliance.sony.eu>

Slovenščina

Sony Corporation potrjuje, da je ta oprema skladna z Direktivo 2014/53/EU. Celotno besedilo izjave EU o skladnosti je na voljo na naslednjem spletnem naslovu: <https://compliance.sony.eu>

Slovensky

Sony Corporation týmto vyhlasuje, že zariadenie je v súlade so smernicou 2014/53/EÚ. Úplné vyhlásenie EÚ o zhode je k dispozícii na tejto internetovej adrese: <https://compliance.sony.eu>

Español

Por la presente, Sony Corporation declara que este equipo es conforme con la Directiva 2014/53/UE. El texto completo de la declaración UE de conformidad está disponible en la dirección Internet siguiente: <https://compliance.sony.eu>

Svenska

Härmed försäkrar Sony Corporation att denna utrustning överensstämmer med direktiv 2014/53/EU. Den fullständiga texten till EU-försäkran om överensstämmelse finns på följande webbadress: <https://compliance.sony.eu>

Türkçe

Sony Corporation bu ekipmanın 2014/53/AB Direktifine uygun olduğunu işbu belge ile beyan eder. AB uygunluk beyanının tam metni aşağıdaki internet adresinden edinilebilir: <https://compliance.sony.eu>

Shqip

Me anë të këtij dokumenti, Sony Corporation deklaroi se kjo pajisje është në pajtueshmëri me Direktivën 2014/53/BE. Teksti i plotë i deklaratës së pajtueshmërisë së BE-së disponohet në adresën e mëposhtme të të internetit: <https://compliance.sony.eu>

Македонски

Со овој документ, Sony Corporation изјавува дека оваа опрема е во согласност со Директивата 2014/53/EY. Целосниот текст на Изјавата за сообразност на ЕУ е достапен на следнава адреса на интернет: <https://compliance.sony.eu>

Srpski

Sony Corporation ovim izjavljuje da je ova oprema u skladu sa direktivom 2014/53/EU. Kompletan tekst EU izjave o uskladenosti je dostupan na sledećoj internet adresi: <https://compliance.sony.eu>

Support site

If you have any questions or for the latest support information on this product, please visit the web site below:

Sitio Web de soporte técnico en línea

Para resolver cualquier duda u obtener la información más reciente sobre el soporte técnico de este producto, visite el siguiente sitio Web:

Sito di assistenza clienti

In caso di domande o per le informazioni più aggiornate sul presente prodotto, visitare il seguente sito Web:

<http://www.sony.eu/support>

Register your product online now at:
Registre su producto online en:
Registra online il tuo prodotto su:

<http://www.sony.eu/mysony>

Smartphone app

Support by Sony app - Find information and get notification about your product:

Aplicación para Smartphone

Aplicación Support by Sony - Busque información y obtenga notificaciones acerca de su producto:

App per smartphone

App Support by Sony - Trovate informazioni e ricevete notifiche sul vostro prodotto:



- ✓ News & Alerts / Noticias y Alertas / Novità e avvisi
- ✓ Software updates / Actualizaciones de software / Aggiornamenti software
- ✓ Tutorials / Tutoriales / Tutorial
- ✓ Tips & Tricks / Consejos y Trucos / Consigli e suggerimenti

<https://sony.net/SBS>

